



ROPOX Toilettenheber manuell



Benutzerhandbuch

Verbleibt beim Produkt

Inhaltsverzeichnis

1. Symbolerklärung	3
2. Allgemeine Sicherheit	3
2.1 Produktkennzeichnung	5
3. Allgemeine Auskünfte	6
3.1 Produktinformation	6
3.2 Produktbeschreibung	7
3.3 Bestimmungsgemäße Verwendung	7
3.4 Geeignete Operatoren	7
3.5 Essenzielle Leistung	7
3.6 Nichtklinische Merkmale	7
3.7 Klinische Merkmale	7
3.8 Maßzeichnungen	7
4. Gebrauchsanweisungen	8
4.1 Montage des Produkts	8
4.1.1 Montageschnittstelle für Wasser	8
4.1.2 Montageschnittstelle für Bodenablauf	8
4.1.3 Montageschnittstelle für Wandablauf	9
4.1.4 Konstruktion	10
4.1.5 Installation des Produkts	11
4.2 Bedienung des Produkts	16
4.3 Übrige Risiken	17
4.4 Installation von Zubehör	18
4.4.1 Montage von höhenverstellbaren Toilettenstützen	18
4.4.2 Montage der Rückenstütze	21
4.4.3 Montage des Bidets	22
4.4.4 Montage des Erweiterungsrahmens	22
5. Reinigung	24
5.1 Genehmigte Desinfektionsmittel	24
5.2 Genehmigte Reinigungsmittel [Toilettenheber]	24
5.3 Genehmigte Reinigungsmittel [Spiralkabel]	24
6. Wartung	25
6.1 Periodische Wartung	25
6.2 Wartung von Schläuchen	25
7. Komponentenliste	26
8. Rücksicht auf die Umwelt	26
9. Berichterstattung von Unfällen	26

1. Symbolerklärung

Warnung! Indikation einer potenziell gefährlichen Situation. Wenn nicht vermieden, kann diese schwere Verletzungen oder den Tod zur Folge haben.	
Vorsichtig! Indikation einer potenziell gefährlichen Situation, die leichte oder moderate Verletzungen zur Folge haben kann. Das Symbol wird auch zur Warnung vor falscher Verwendung benutzt.	
Achtung! Dieses Symbol macht auf die richtige Anwendung und Handhabung des Produkts aufmerksam.	

2. Allgemeine Sicherheit

	<p>Vor Ingebrauchnahme und Montage müssen Sie diese Anleitung durchgelesen und verstanden haben. Diese Anleitung ist immer in der Nähe des Produkts aufzubewahren.</p> <p>Anwendung, Montage und Wartung dieses Produkts sind gemäß dieser Anleitung auszuführen, um gefährliche Situationen zu vermeiden, die zu Personenverletzungen führen können.</p> <p>Das Produkt darf nur gemäß den Anweisungen in dieser Anleitung verwendet werden. Jede Abweichung davon kann Personenverletzungen, gefährliche Situationen und/oder Produktschäden zur Folge haben.</p> <p>Jede Person, die dieses Produkt montiert oder verwendet – entweder als Operator oder Patient – muss die erforderlichen Sicherheitsanweisungen in dieser Anleitung beachten.</p>
---	--



Reparaturen, Demontage oder Montage, individuelle Hinzufügungen, Einstellungen oder Änderungen des Produkts dürfen nur gemäß dieser Anleitung und von qualifiziertem Ropox-Personal ausgeführt werden. Wenn das Produkt benutzt wird, dürfen keine Reparaturen oder Wartung ausgeführt werden.

Kinder ab 8 Jahren und Personen mit eingeschränkten körperlichen, sensorischen oder geistigen Fähigkeiten oder Mangel an Erfahrung und Wissen dürfen nur das Produkt unter Aufsicht verwenden, oder wenn sie Anweisungen zur sicheren Verwendung des Produkts sowie die damit verbundenen Gefahren verstanden haben.

Dieses Produkt darf von Kindern nicht benutzt werden – das Produkt ist kein Spielzeug. Reinigung oder Wartung darf von Kindern nicht ausgeführt werden.

Wenn das Produkt Fehler oder Schäden aufweist, darf es nicht verwendet werden, bevor eine Reparatur oder ein Austausch durchgeführt worden ist.

Sicherstellen, dass die Kabel nicht beschädigt sind.



Die Informationen dieser Anleitung basieren auf richtiger Montage gemäß der Montageanleitung dieses Produkts.

Ropox übernimmt keine Verantwortung, wenn das Produkt in Abweichung von den Anweisungen in dieser Anleitung verwendet wurde.

Ropox behält sich das Recht vor, diese Anleitung und Referenzdokumente jederzeit und ohne Ankündigung zu ändern.

2.1 Produktkennzeichnung



	<p>Dieses Produkt hat eine CE-Kennzeichnung und entspricht:</p> <p>Der europäischen Verordnung über Medizinprodukte (EU) 2017/745</p> <p>Der Richtlinie 2006/42/EG des Europäischen Parlaments und des Rates über Maschinen</p> <p>Der Richtlinie 2011/65/EU des Europäischen Parlaments und des Rates, RoHS</p>
	<p>Name und Adresse des Herstellers</p>
	<p>Herstellungsdatum</p>
	<p>Warennummer</p>
	<p>Seriennummer</p>
	<p>Siehe die Anleitung für wichtige sicherheitsbezogene Informationen, Warnungen und Sicherheitsmaßnahmen.</p>
	<p>Darf nicht als unsortierte kommunale Abfälle entsorgt werden. Das Produkt ist zur Entsorgung an eine geeignete Sammelstelle für das Recycling zu bringen.</p>
	<p>Betriebs- und Aufbewahrungstemperatur muss im Bereich von 5-40° C liegen.</p>
	<p>Benutzerhandbuch vor Ingebrauchnahme durchlesen.</p>

3. Allgemeine Auskünfte

3.1 Produktinformation

Hersteller	Ropox A/S Ringstedgade 221, DK-4700 Naestved +45 55 75 05 00 E-Mail: Info@ropox.com		
Varianten	Warennummer	Modell	Konfiguration
	40-45026 40-46026	Toilettenheber Manuell Toilettenheber Manuell	Ablauf zum Boden Ablauf zur Wand
Lebenserwartung	5 Jahre		
MDR-Klasse 2017/745	Klasse I		
Bestimmte Umgebungen	Dieses Produkt darf in folgenden Bereichen eingesetzt werden: Professionelle Gesundheitspflege Heimpflegeumgebungen		
Max. Benutzergewicht gemäß der Norm ISO 17966:2016	400kg		
Höhenverstellung	400-620mm		
Verwendungstemperatur	-10° C bis +50° C Transport und Aufbewahrung +5° C bis +40° C Betrieb		
Luftfeuchtigkeit	20-80% (nicht kondensierend)		
Materialien in Kontakt mit dem Patienten	Komponenten	Materialbeschreibung	
	Kunststoffkappe	ABS/PMMA	

Zubehör	
<i>Warennummer</i>	<i>Modell</i>
40-45011	Höhenverstellbare Toilettenstützen, Kurz Straight
40-45012	Höhenverstellbare Toilettenstützen, Lang Straight
40-45013	Höhenverstellbare Toilettenstützen, Kurz Wave
40-45014	Höhenverstellbare Toilettenstützen, Lang Wave
40-45015	Höhenverstellbare Toilettenstützen, Bariatri Kurz Straight
40-45016	Höhenverstellbare Toilettenstützen, Bariatri Lang Straight
40-45018	Höhenverstellbare Toilettenstützen, Bariatri Lang Wave
40-45008	Klemmen für Höhenverstellung ohne Werkzeug
40-45100	Rückenstütze, lang (für 70cm Becken)
40-45101	Rückenstütze, kurz (für 56cm Becken)
40-44070	Wandmontierte Toilette, 56cm
40-44071	Wandmontierte Toilette, 70cm
40-44074	Toilettensitz ohne Deckel
40-44075	Toilettensitz mit Deckel
40-44276	Svancare Bidet Elegant
40-45071	Erweiterungsrahmen 30mm
40-45072	Erweiterungsrahmen 60mm

3.2 Produktbeschreibung

ROPOX manueller Toilettenheber kann in den Höhen von 400-620 mm manuell verstellt werden. Dies ist möglich auf beiden Seiten des Toilettenhebers, wenn der Platz begrenzt ist. Die Höhenverstellung ermöglicht verschiedene Sitzhöhen je nach Höhe der Patienten.

3.3 Bestimmungsgemäße Verwendung

ROPOX höhenverstellbarer Toilettenheber ist für die Pflege im privaten und öffentlichen/ professionellen Bereich vorgesehen. Die Höhenverstellung entspricht den ergonomischen Anforderungen basierend auf unterschiedlichen Patientenhöhen. Der Toilettenheber ist nicht zum Spielen oder als Trainingsgerät geeignet.

3.4 Geeignete Operatoren

Geeignete Operatoren sind Personen, die diese Anleitung gelesen und verstanden haben, ausschließlich von Kindern.

3.5 Essenzielle Leistung

Die Einheit hat keine Funktion in Bezug auf grundlegende Sicherheit oder essenzielle Leistung. Im Fall von Verlust oder Verringerung der Leistung kann der Benutzer immer noch weg vom Produkt kommen.

3.6 Nichtklinische Merkmale

Die Höhenverstellung bietet dem Benutzer und Hausmeister eine bessere Ergonomie an.

3.7 Klinische Merkmale

Dieses Produkt bietet den Patienten keine klinisch nachgewiesenen Vorteile an, wenn dies wie vom Hersteller vorgesehen verwendet wird.

3.8 Maßzeichnungen

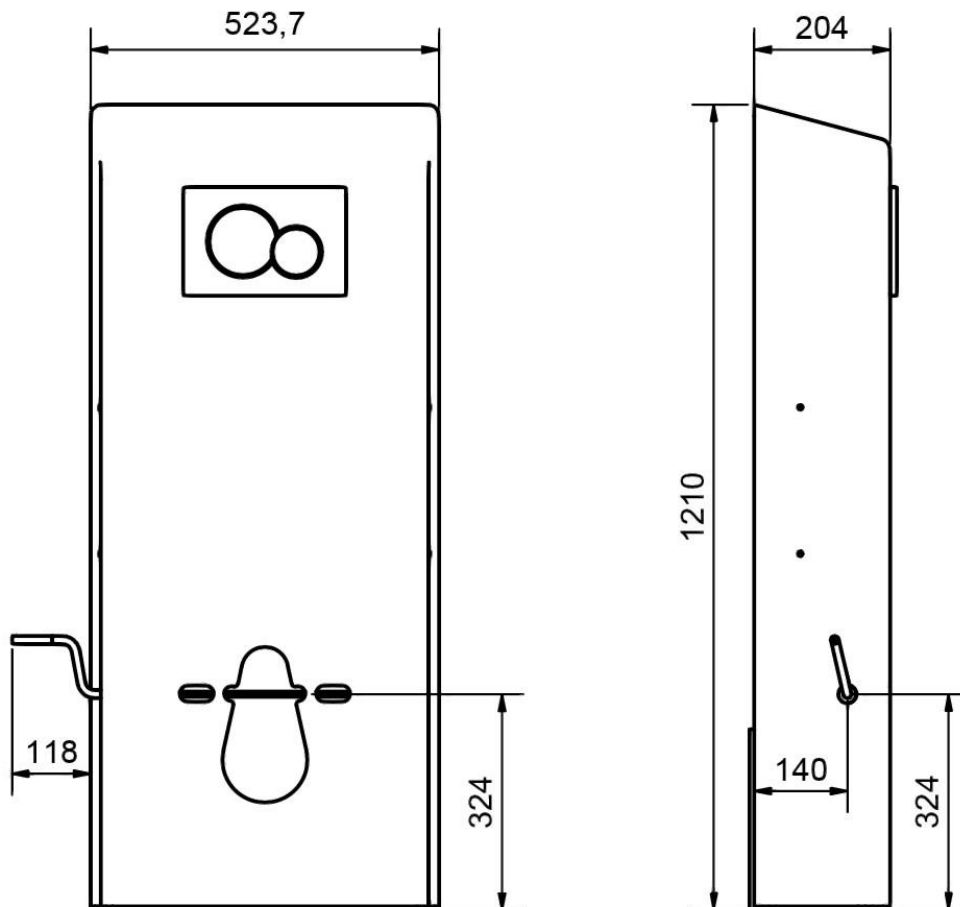

4. Gebrauchsanweisungen

4.1 Montage des Produkts

Im Folgenden werden die Montage des Toilettenhebers sowie die optimalen Anordnungen von Wasser und Ablauf beschrieben. Dies variiert, je nachdem, ob der Toilettenheber mit Boden- oder Wandablauf gewählt wurde.

4.1.1 Montageschnittstelle für Wasser

Wasser sollte immer wie abgebildet platziert werden. Wenn dies nicht möglich ist, empfiehlt es sich, den Auslauf innerhalb des schattierten Feldes zu platzieren.

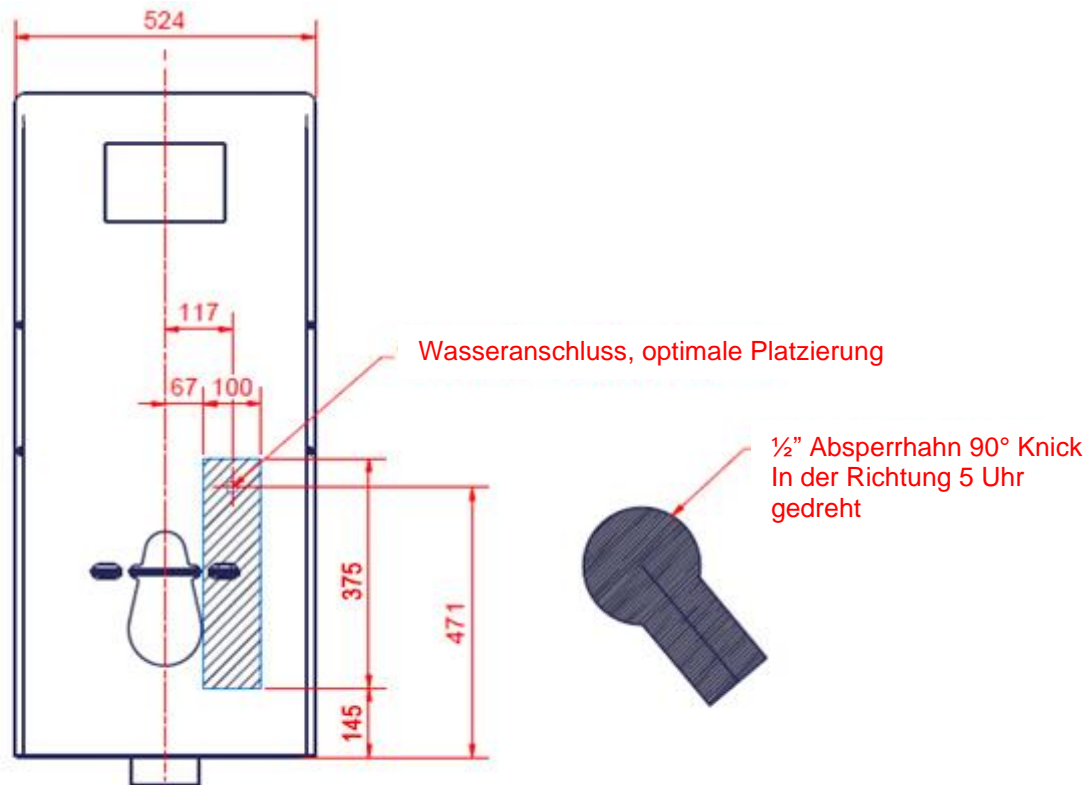

4.1.2 Montageschnittstelle für Bodenablauf

Für 40-45026

Toilettenheber mit Bodenablauf: Für optimales Wegspülen sollte der Ablauf innerhalb des schattierten Feldes platziert werden und nicht von den angegebenen Toleranzen abweichen. Der Ablauf lässt sich bis zum 40mm heben, um die Säker Vatten-Vorschriften zu erfüllen.

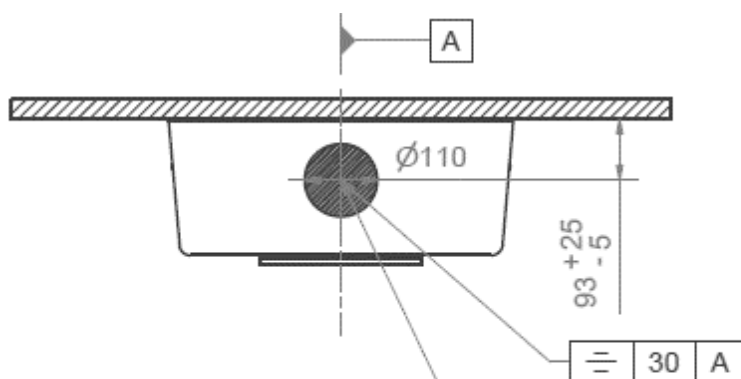

Achtung! Alle Maße sind in mm





Bodenablauf auf Bodenniveau oder bis zum 40mm nach oben abschließen

4.1.3 Montageschnittstelle für Wandablauf

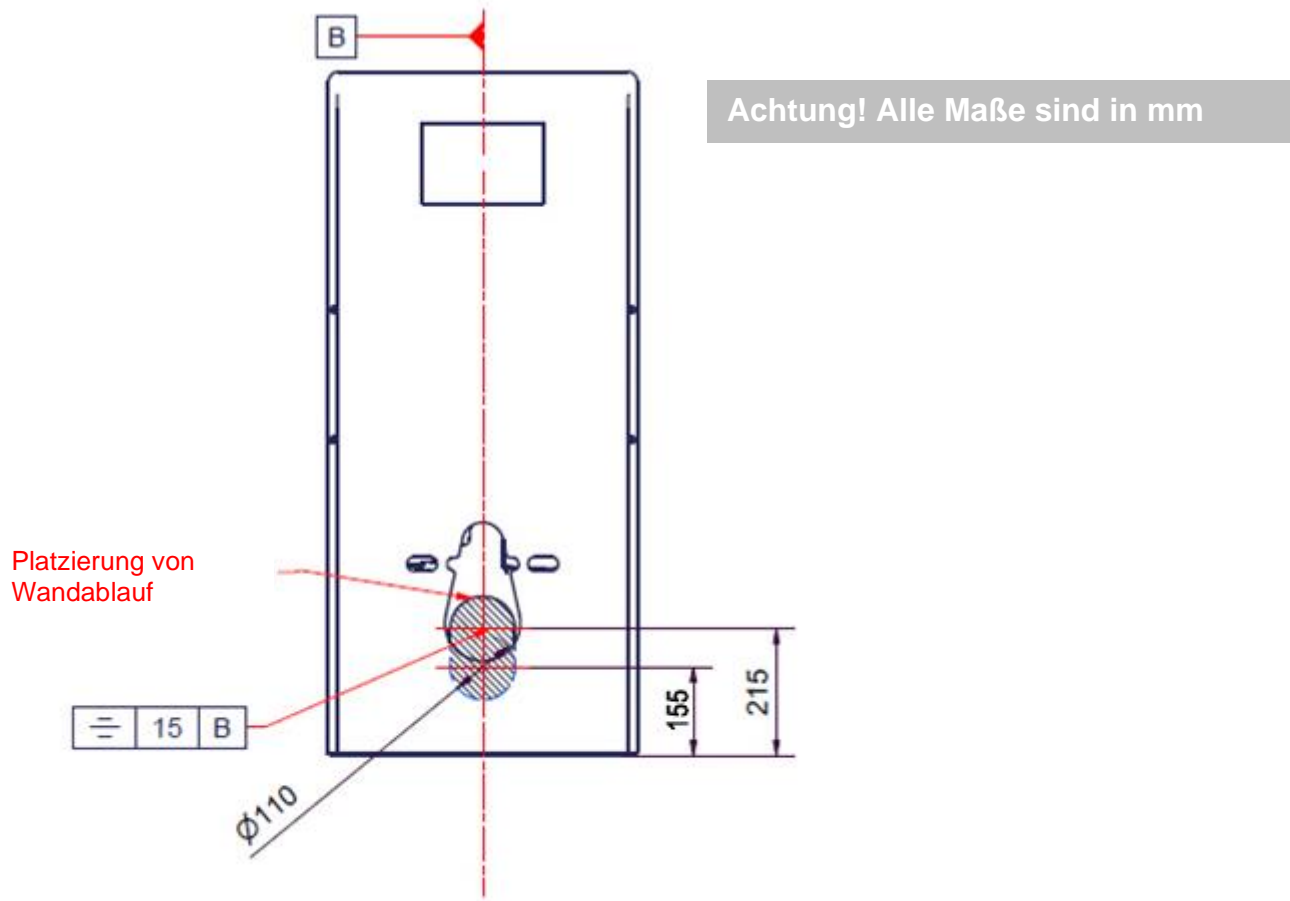
Für 40-46026

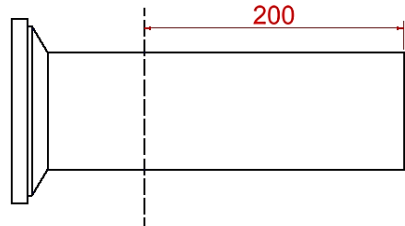
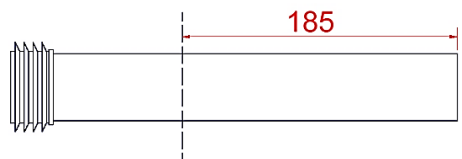
Toilettenheber mit Wandablauf: Für optimales Wegspülen sollte der Ablauf innerhalb des schattierten Feldes platziert werden und nicht von den angegebenen Toleranzen abweichen.

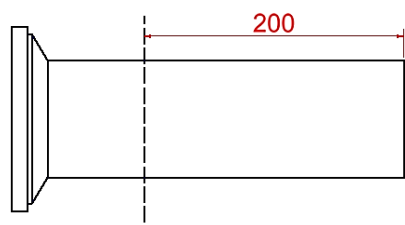

Toiletten von Ropox	Abkürzung der Klemmhülse	Abkürzung des Spülrohrs
<p>40-44070</p> 		
<p>40-44071</p> 		

4.1.4 Konstruktion

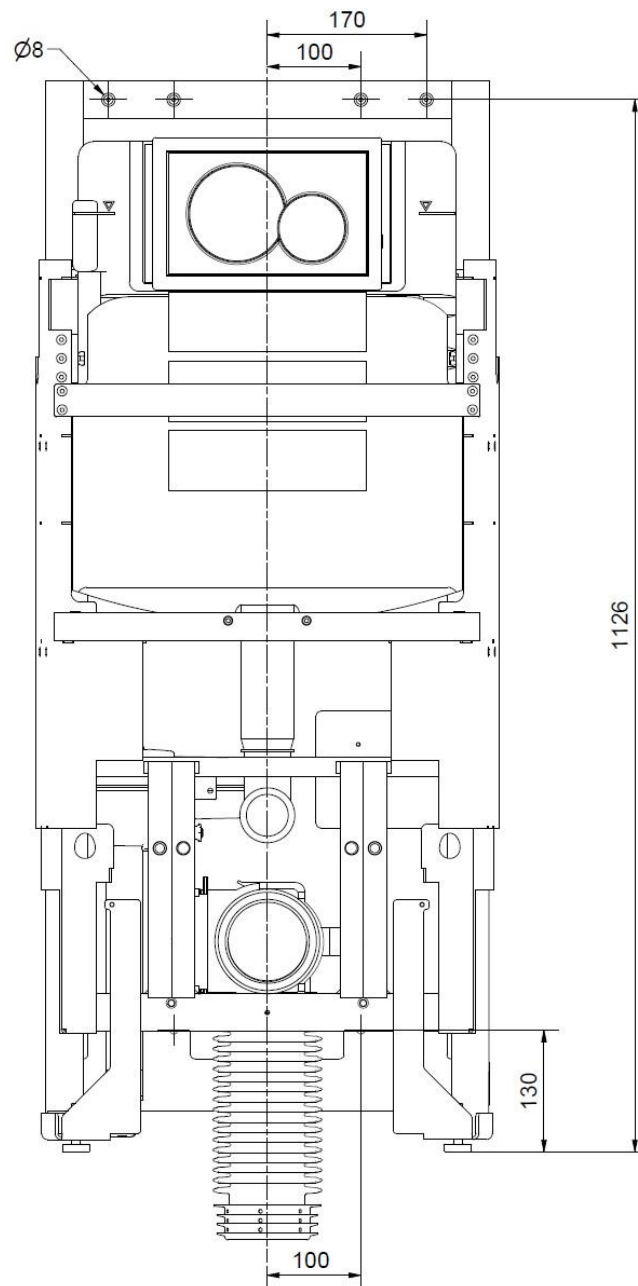

Achtung!

Der Toilettenheber wird mit einem Satz von 6 Schrauben und Dübeln geliefert, die für die Montage an einer Betonwand vorgesehen sind. Der Monteur muss immer das Material, die Beschaffenheit und Stärke der Wand bewerten und geeignete Schrauben und Dübel für diesen Wandtyp anwenden.



Vorsichtig!

Die maximale Zugkraft je Schraube beträgt 44 kg bei einem maximalen Benutzergewicht von 400 kg gemäß der Norm ISO 17966:2016.

4.1.5 Installation des Produkts

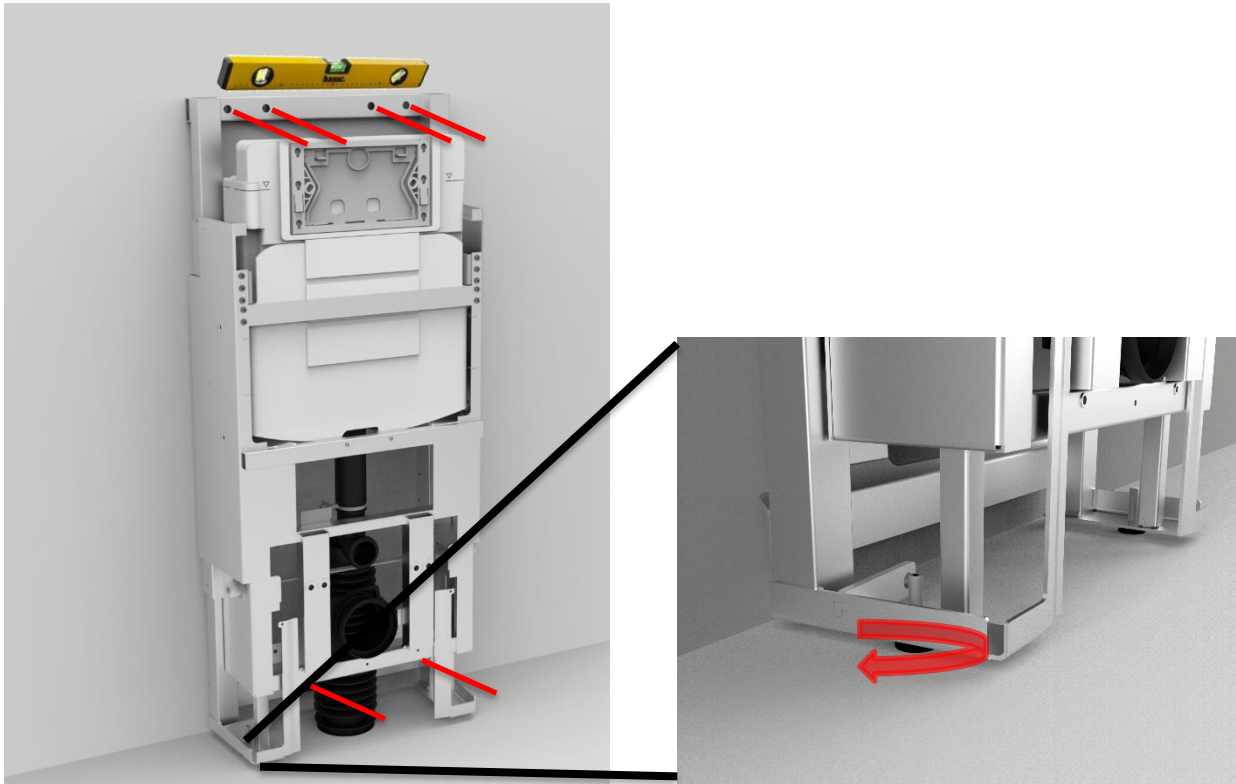

a. Den Rahmen mit Gewindefüßen und Wasserwaage einstellen. 6 Löcher markieren und eine entsprechende Bohrgröße für die Dübel verwenden. Sicherstellen, dass vom Boden zur Mitte der beiden unteren Löcher ein Abstand von mindestens 130mm eingehalten wird.

b. Wasser anschließen, bevor der Rahmen an der Wand befestigt wird.

c. Den Rahmen an der Wand befestigen. Wurde der Erweiterungsrahmen gewählt, verwenden Sie die Distanzbuchsen zur Montage des Rahmens von der Wand. Längere Schrauben sind enthalten.

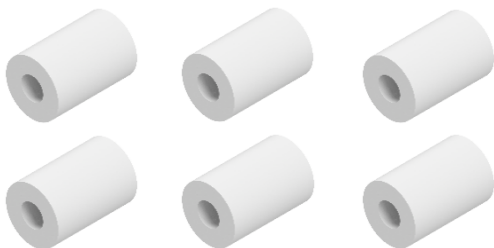
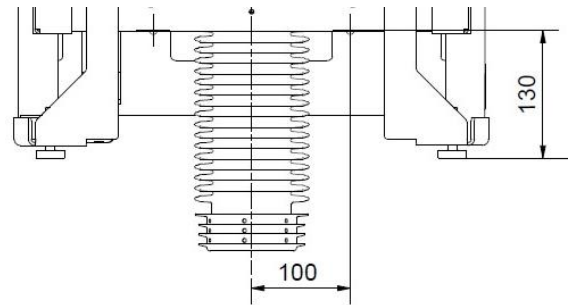

d1. Für 40-45026

Wenn der Ablaufbalg in den **Boden** zu montieren ist, drücken Sie den Balg in den Bodenablauf.
Die angegebenen Beispiele unten nach links sind erfolgreiche Konfigurationen. Grundsätzlich empfiehlt es sich aber immer, die Anweisungen für Montageschnittstellen unter 4.1.2 zu befolgen.

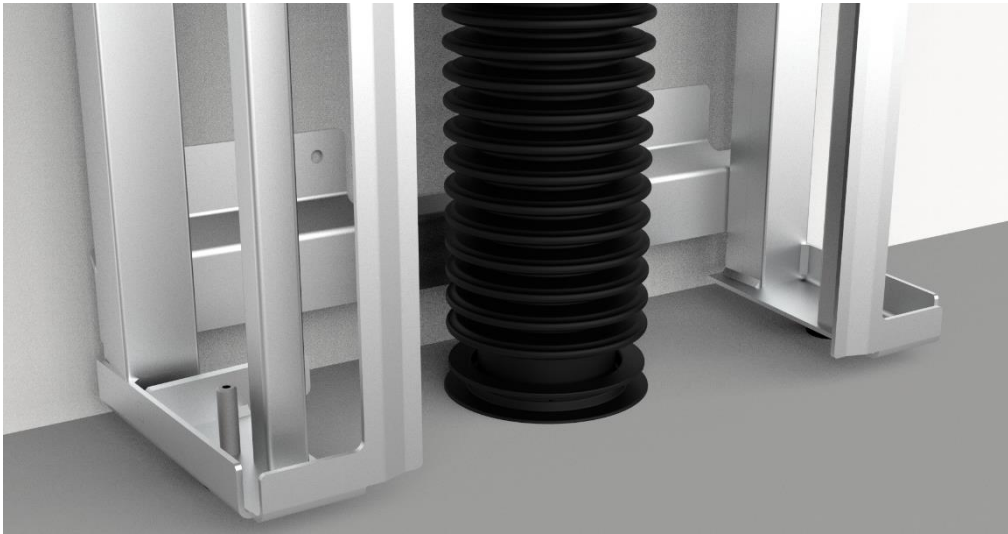

Sicherstellen, dass der Ablaufbalg nicht verdreht ist



Den Balg wie abgebildet montieren, um die richtige Strömung zu erreichen.

d2. Für 40-46026

Wenn der Ablaufbalg an die **Wand** zu montieren ist, drücken Sie den Balg in den Wandablauf. Die zugehörigen Halter montieren und sie in die Wand schrauben, so dass sie auf die Flanschbuchse drücken.

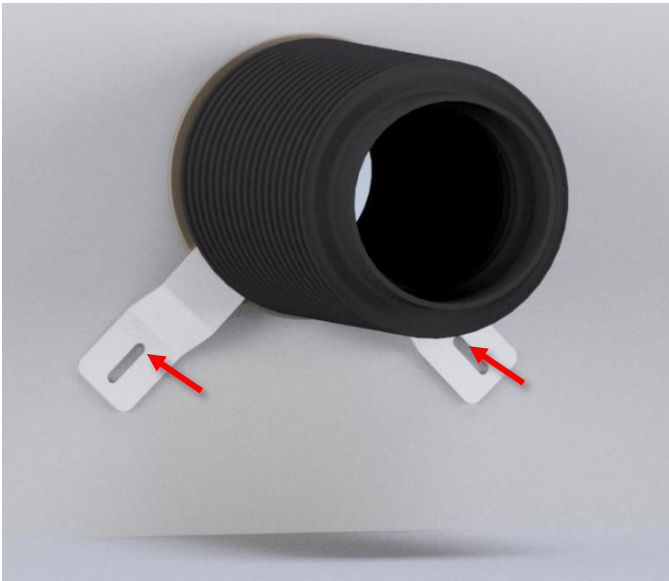

Sicherstellen, dass der Ablaufbalg nicht verdreht ist

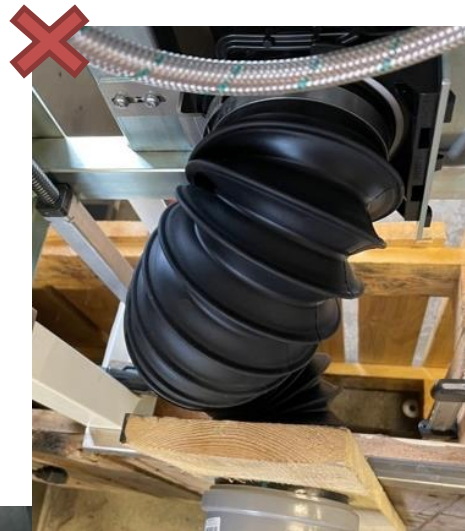

e. Die Gewindestangen einstellen und diese in den Rahmen montieren.

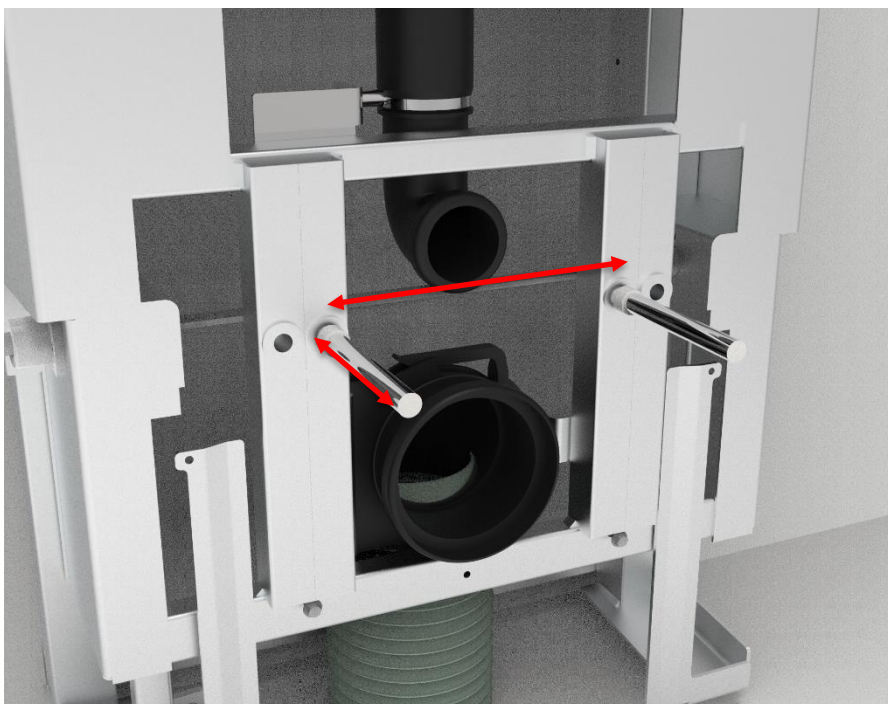

f. Innenkappen montieren

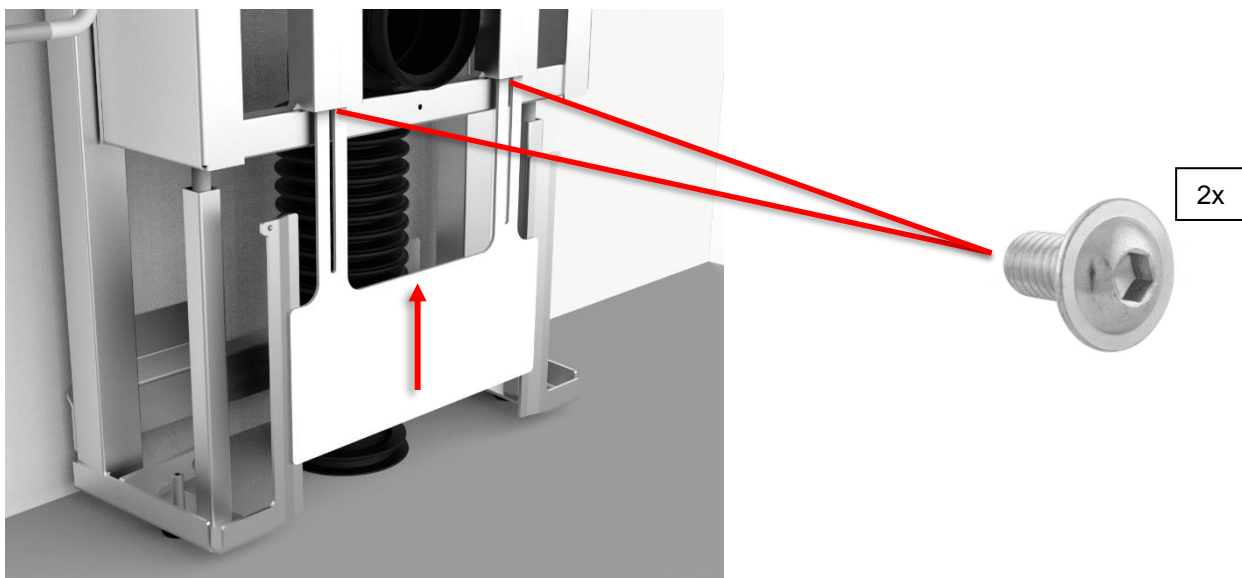

Wurde der Erweiterungsrahmen gewählt, muss dieser vor der Innenkappe montiert werden. Siehe 4.4.4.

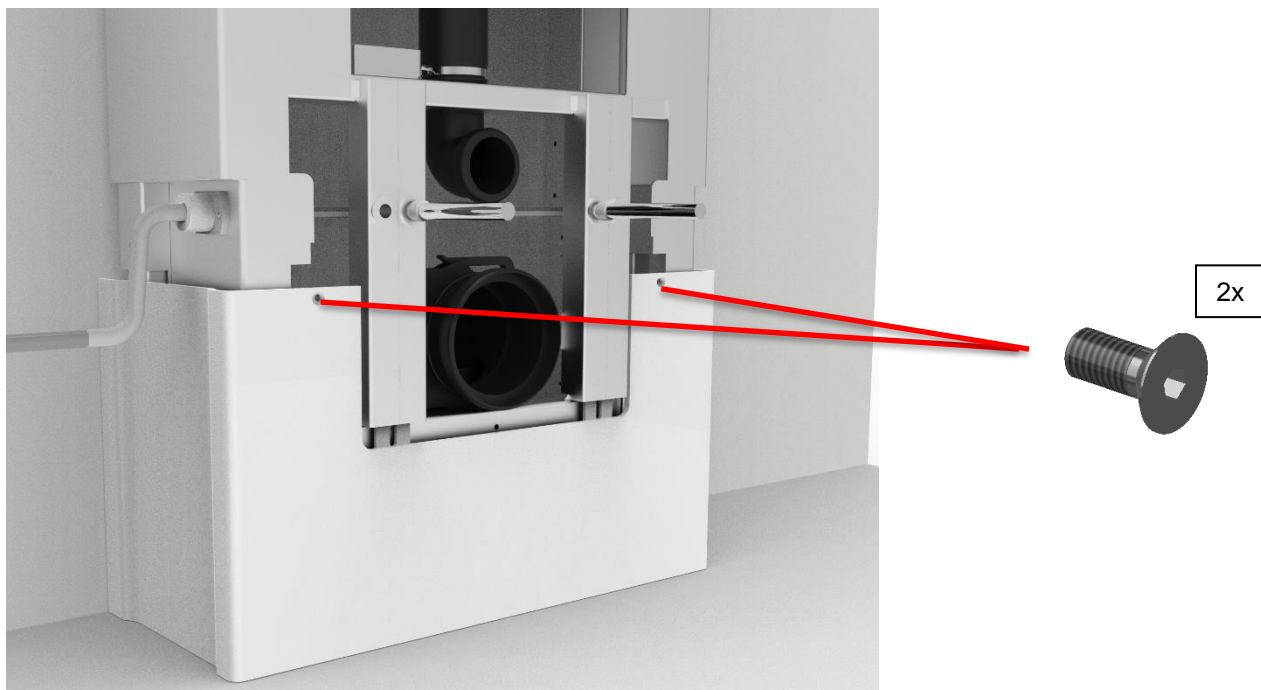

g. Die Außenkappe montieren. Wurde der Erweiterungsrahmen gewählt, muss dieser zuerst montiert werden. Siehe 4.4.4.

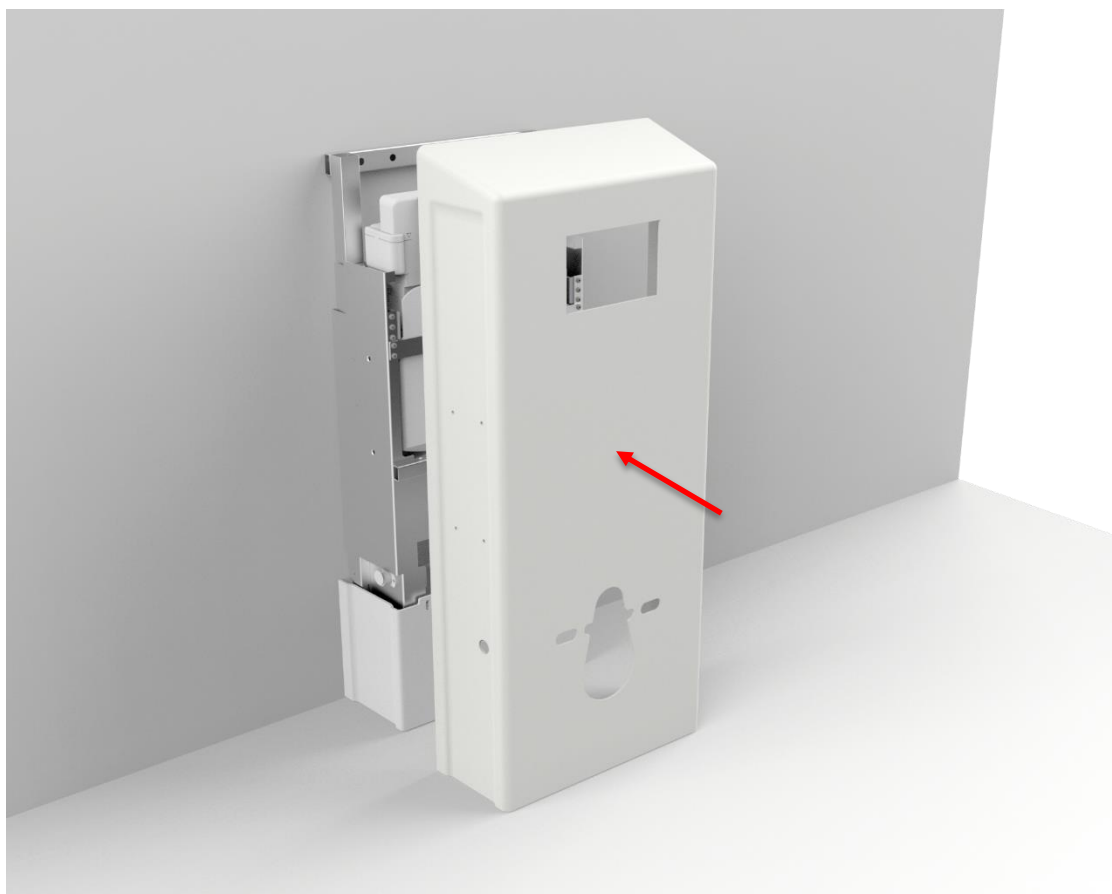

h. Klemmhülse und Spülrohr für die Toilette abkürzen.



i. Die Toilette montieren. Wasser im Spülkasten öffnen, und die Druckplatte montieren.



j. Am Ende der Montage muss Folgendes überprüft werden:



1. Auf die Toilette setzen, um diese zu belasten. Überprüfen, ob die Schraubverbindungen fest eingeschraubt sind.
2. Überprüfen, ob die vollständige Bewegung des Produkts ungehindert erfolgt.
3. Auf Undichtigkeiten prüfen.



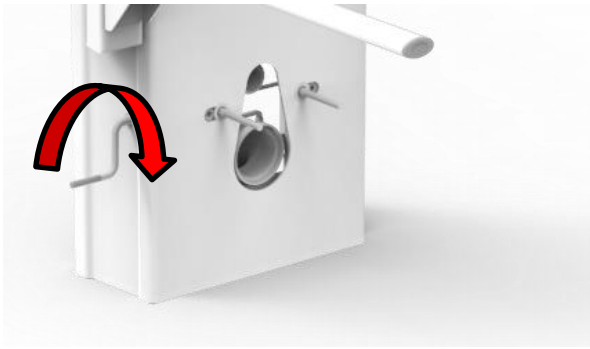

4.2 Bedienung des Produkts

Durch Drehen des Griffes lässt sich die Höhe verstellen.

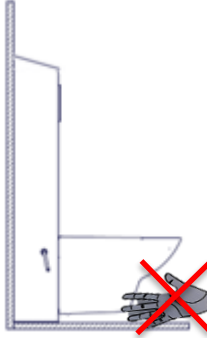

	<p>Warnung!</p> <p>Das Produkt immer anbringen, so dass es sich im ganzen Anwendungsbereich ungehindert bewegen kann, ohne mit Gegenständen zu kollidieren. Abweichungen davon können einen Verlust der Stabilität des Produkts verursachen. Besondere Aufmerksamkeit ist geboten, um sicherzustellen, dass sich keine Kinder oder Erwachsene unter dem Produkt aufhalten, da Klemmgefahr besteht.</p>
---	---

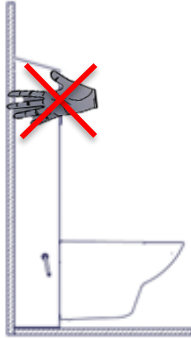
4.3 Übrige Risiken

<p>Warnung!</p>  <p>Sicherstellen, dass sich während der Bewegung nach unten keine Körperteile oder Personen unter der Toilette aufhalten, da Klemmgefahr besteht.</p>	
<p>Vorsichtig!</p>  <p>Nicht Ihre Hand zwischen der Wand und dem beweglichen Deckel anbringen, da Klemmgefahr besteht.</p>	
<p>Warnung!</p>  <p>Bei falscher Installation von Sanitärteilen kann Wasserleckage auf dem Boden auftreten, was eine erhöhte Sturzgefahr darstellt.</p>	

4.4 Installation von Zubehör

4.4.1 Montage von höhenverstellbaren Toilettenstützen

- a.** Das Gehäuse mit 3x M6x12 und 1x M6x16 am Profil befestigen. Verwenden Sie eine Sicherungsmutter für M6x16.

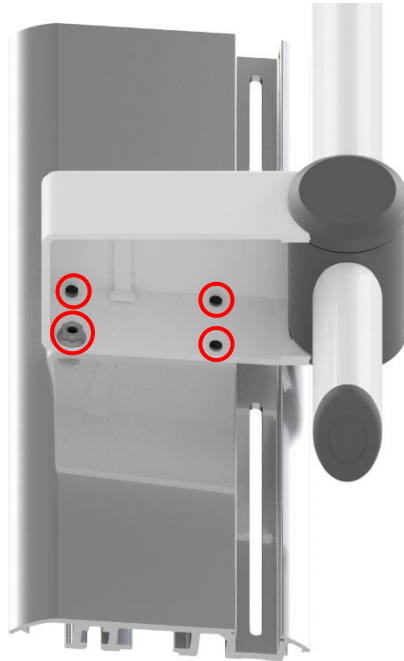

- b.** Sicherstellen, dass die Kunststoffkappe so weit wie möglich gegen den Metallrahmen verschoben ist. 2x M6-Knopfschrauben in die hinteren Löcher auf jeder Seite des Toilettenhebers montieren. Einen Abstand von 5mm zwischen dem Schraubenkopf und der Kunststoffkappe einhalten.

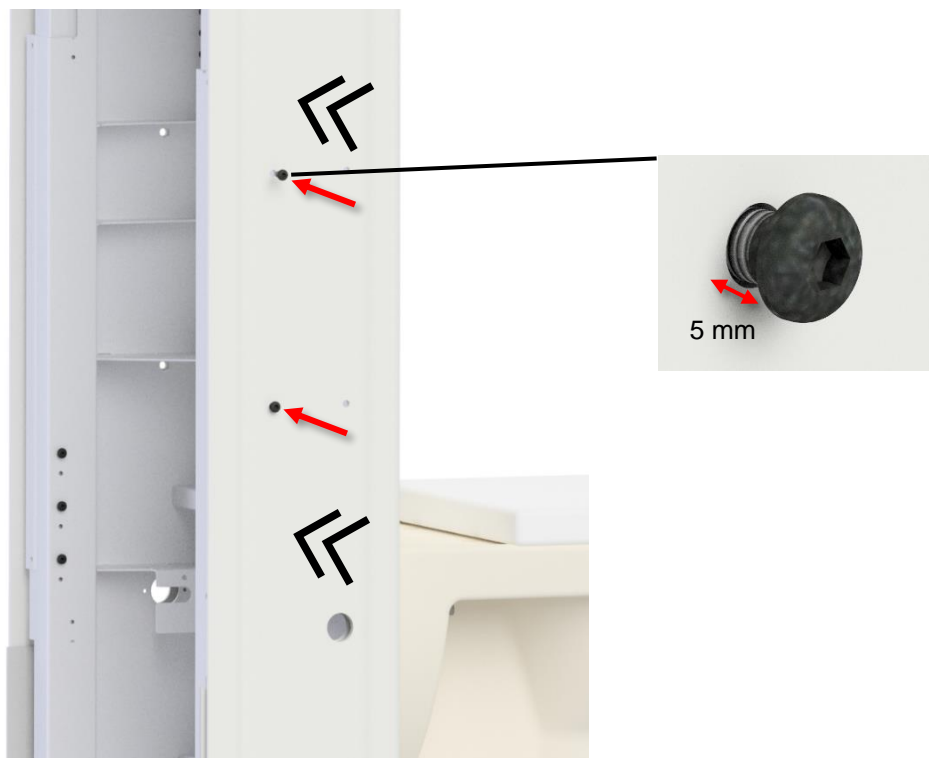

C. Die Montage nach oben schieben, so dass die Schraubenköpfe die Spur im Profil erfassen. Die Montage mit 2x M6x30 einschl. Spanscheiben befestigen.

Wenn nötig, können die beiden M6x30 gelockert und die Toilettenstützen höhenverstellt werden, so dass sie am besten zum Benutzer passen. Nach der Verstellung müssen die Schrauben nachgespannt werden.

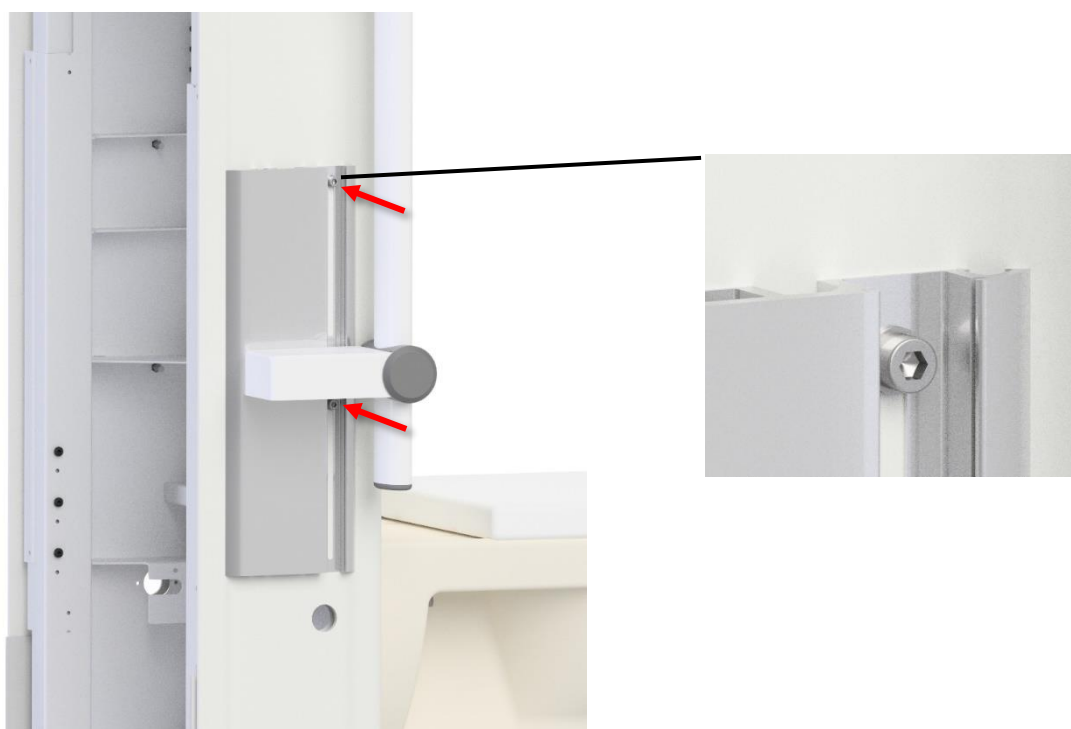
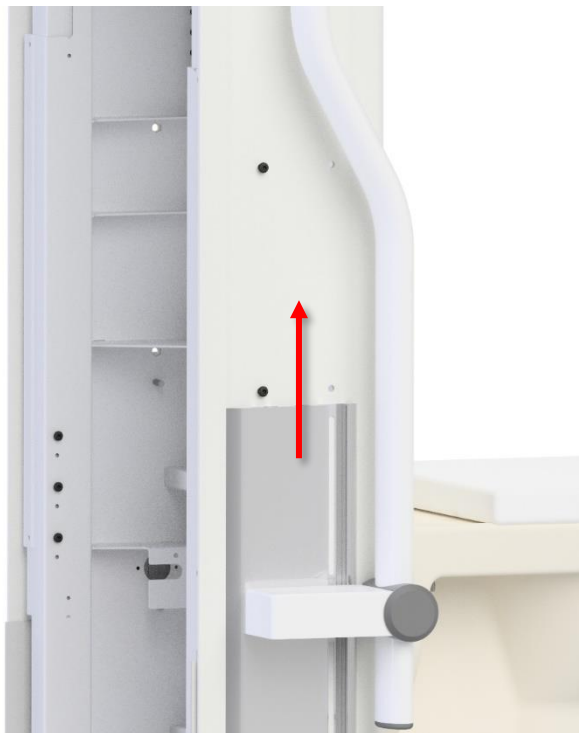

- d.** Die Toilettenstützen in der Horizontalrichtung prüfen. Wenn diese sich erheblich verdrehen lassen, ist die Montage zu demontieren und ein Abstand von <math><5\text{mm}</math> unter dem Schraubenkopf einzuhalten. Es darf keine Luft unter dem Aluminiumhalter gegen die Kunststoffkappe vorhanden sein. Einstellen, bis die Toilettenstützen fest genug sind.



- e.** Die Abdeckplatte einsetzen, und die Gummiabdeckung auf das Aluminiumprofil drücken.

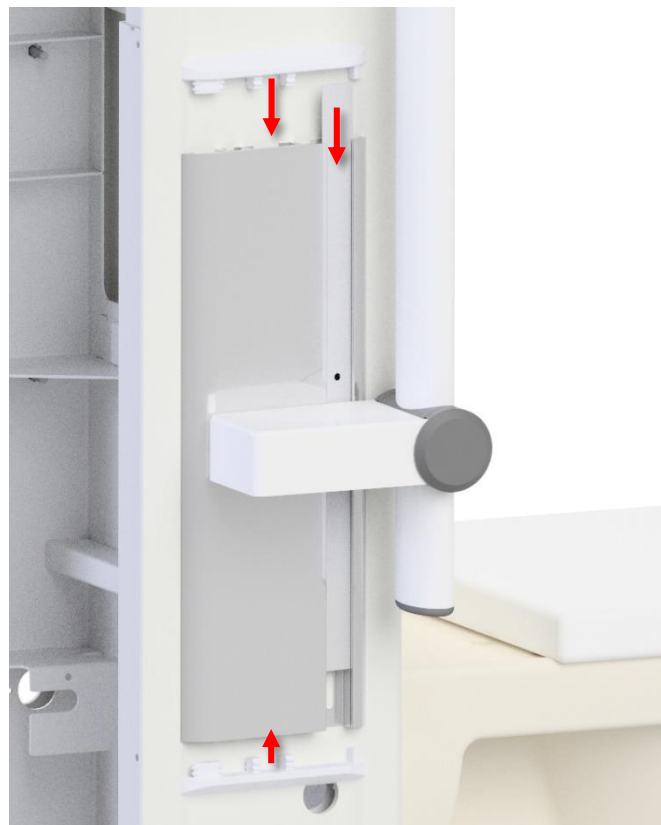

4.4.2 Montage der Rückenstütze

Wenn die lange Ropox Rückenstütze zusammen mit Ropox Toilettenheber bestellt wird, werden vorgebohrte Löcher in der Abdeckkappe vorhanden sein. Falls die Rückenstütze zu einem späteren Zeitpunkt nachbestellt worden ist, sind die Löcher in die Kappe zu bohren. Siehe die Maßzeichnung für Platzierung der Löcher.

2x M5x16 Schrauben verwenden.

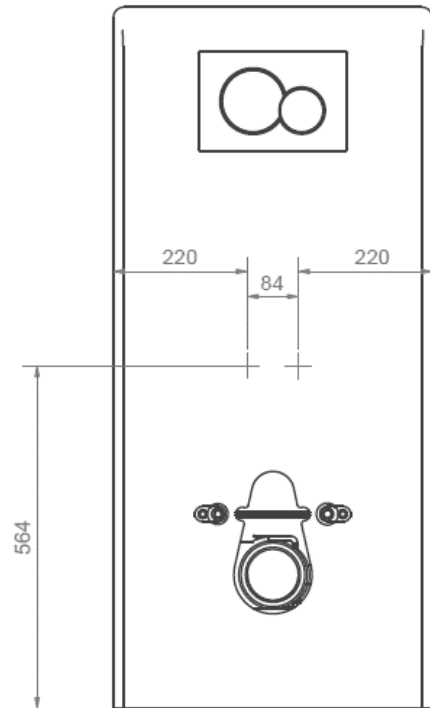

a.

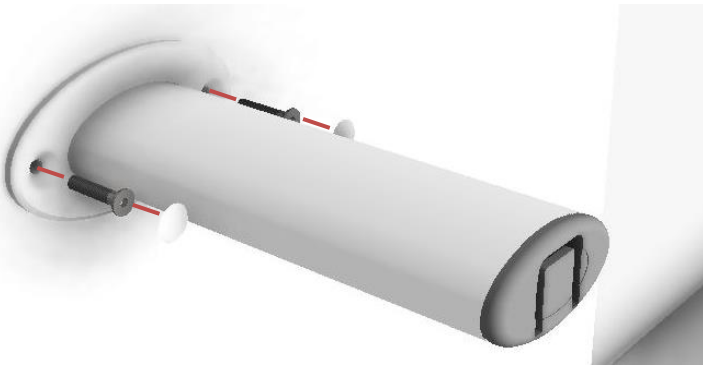

b.

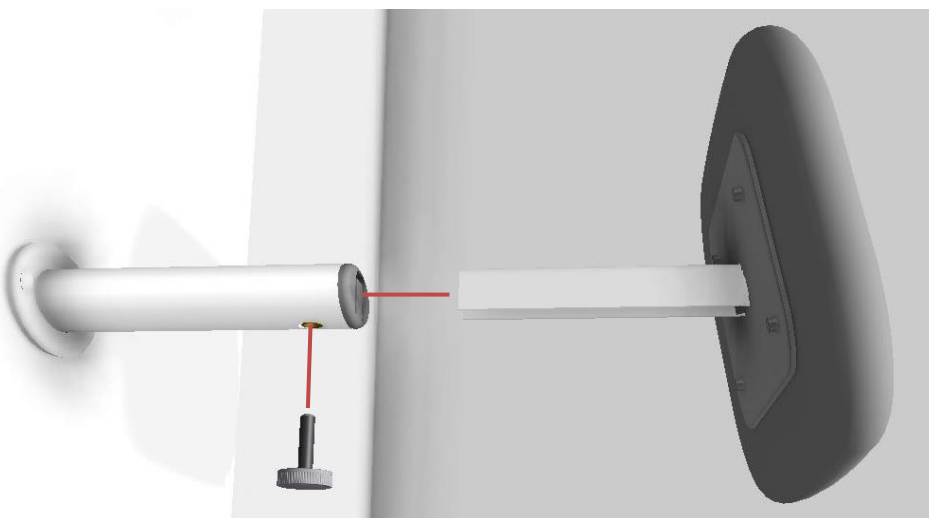

4.4.3 Montage des Bidets

Für die Montage des SvanCare Bidets Elegant, siehe **TF 200.01.0025**.



4.4.4 Montage des Erweiterungsrahmens

Passt nur zu äußeren Kappen mit schrägem Oberteil!

Wenn der Erweiterungsrahmen gewählt wurde, ist dieser vor den ursprünglichen Kappen zu montieren. Der Erweiterungsrahmen wird gesondert geliefert, um Transport und Trennung zu erleichtern. Er wird an die ursprünglichen Kappen montiert, indem Sie die Klemmen befestigen und mit Pinol-Schrauben anziehen.

a. Die Seiten an die Innenkappe montieren.

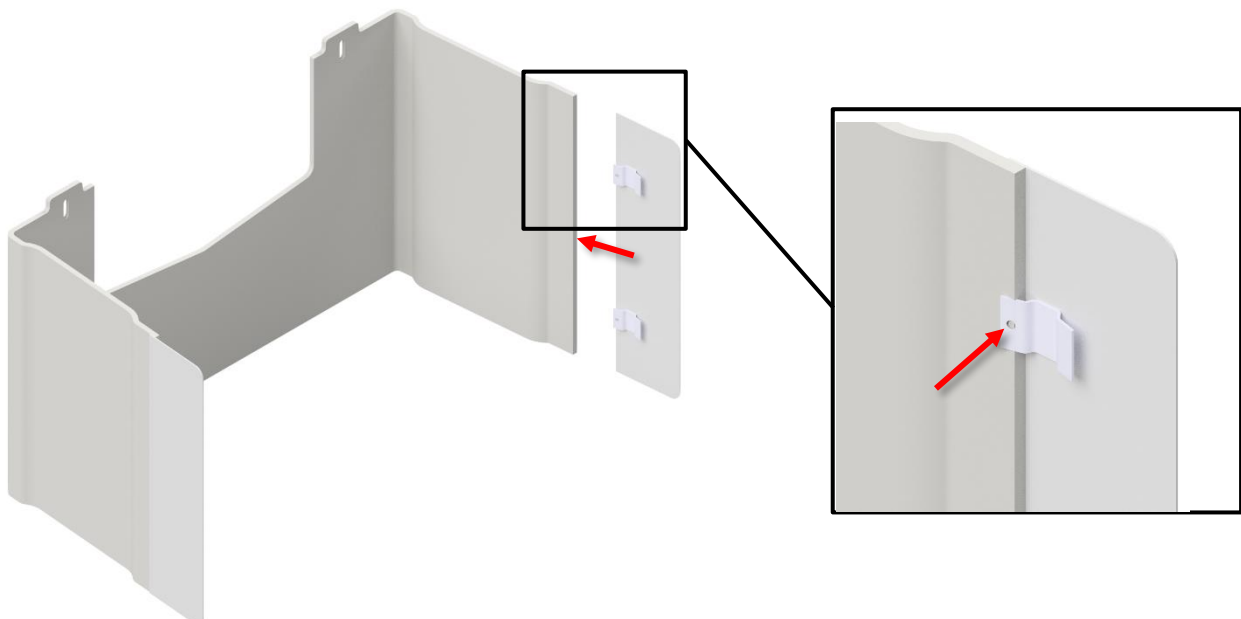

b. Die äußere Kappe niederdrücken und danach den Oberteil montieren.

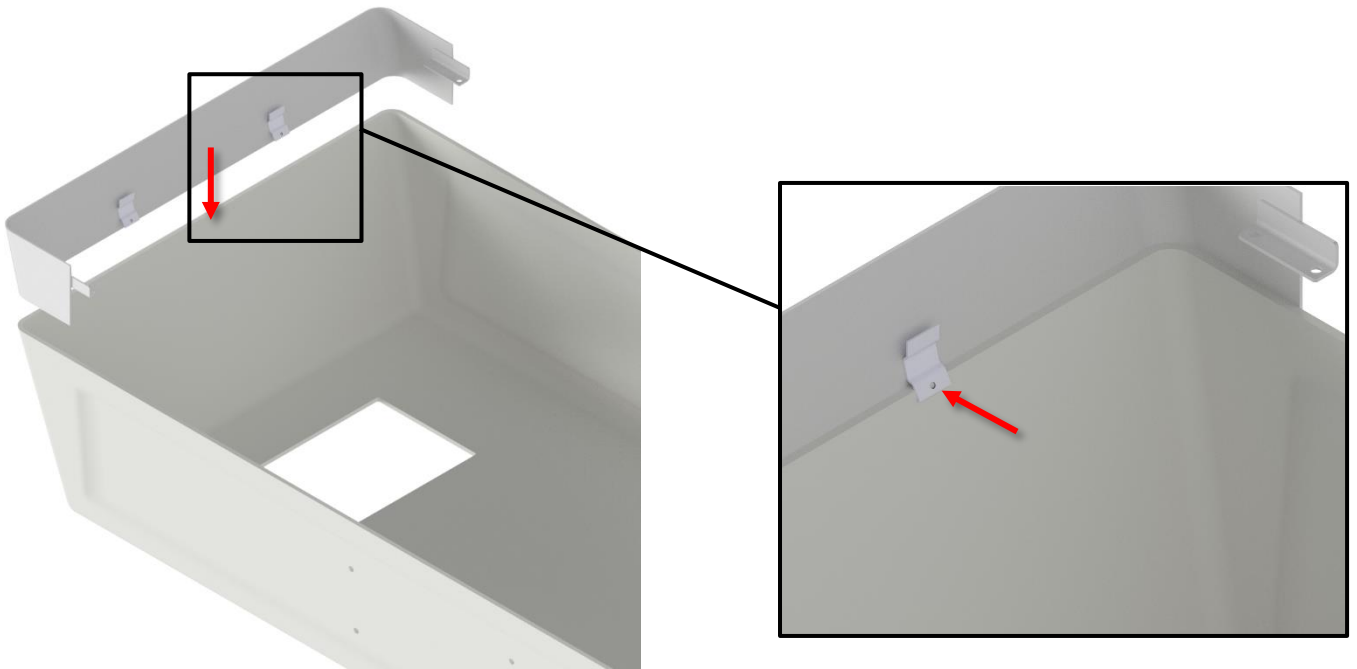

c. Die großen Seiten montieren

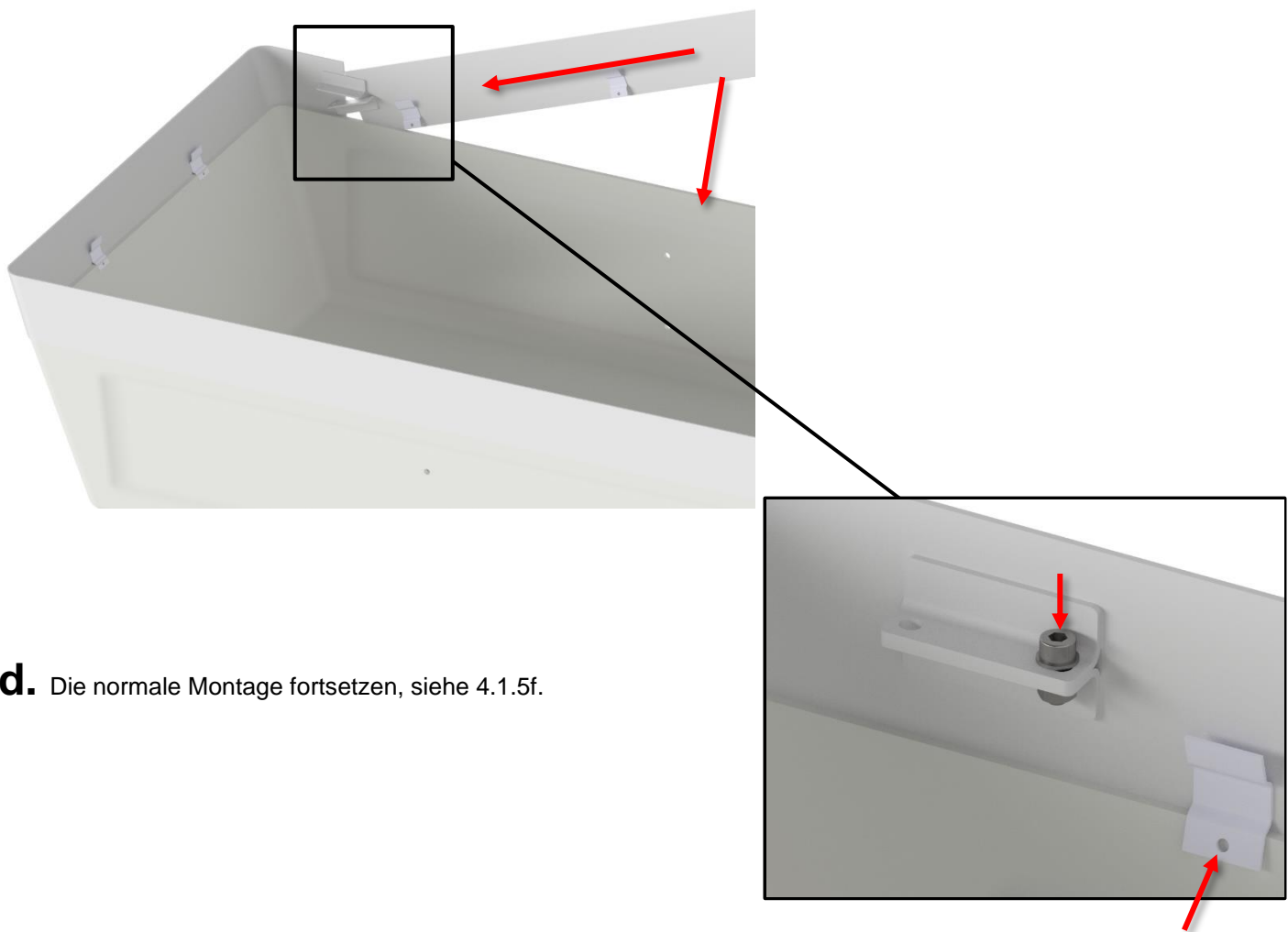

d. Die normale Montage fortsetzen, siehe 4.1.5f.

5. Reinigung

Reinigung kann mit lauwarmem Wasser und einem geeigneten Universalputzmittel erfolgen. Verwenden Sie ein Tuch oder einen weichen Schwamm zum Abwaschen des Produkts. Das Produkt mit einem ausgewrungenen Tuch abtrocknen.

Für Oberflächendesinfektion sind chlorbasierte Desinfektionsmittel geeignet, wenn nur die Produktspezifikationen und Sicherheitsmaßnahmen enthalten werden. Die Konzentration darf aber nicht 1.000 ppm aktives Chlor übersteigen.

Darüber hinaus sind ethanol-basierte Desinfektionsmittel geeignet, wenn nur die Produktspezifikationen und Sicherheitsmaßnahmen enthalten werden.

Die nachstehende Mittel wurden von Ropox getestet und können verwendet werden, wenn sie gemäß den Produktanweisungen verdünnt sind.

5.1 Genehmigte Desinfektionsmittel

Handelsname	Auflösung
Diversey Suma Tab D4	1.000 ppm
Rodalon ®	Ethanol 70% v/v

5.2 Genehmigte Reinigungsmittel [Toilettenheber]

Handelsname	Auflösung
S90 Sanirens	1-3% Persäure

Für Toilettenheber mit Spiralkabel für die Handbedienung können folgende Reinigungsmittel für das Kabel verwendet werden. Die nachstehende Mittel wurden vom Hersteller empfohlen.

5.3 Genehmigte Reinigungsmittel [Spiralkabel]

Handelsname	Auflösung
Sekumatic FDR oder FRE	3mL/L [pH 11.5-12]
Neodisher Dekonta	
Thermosept NDR	0.5% [pH 5-8]

Sofort nach der Reinigung oder Desinfektion ist das Produkt mit einem in Wasser ausgewrungenen Tuch und danach mit einem trockenen Geschirrtuch abzuwischen. Wenn das Produkt nicht abgewischt wird, kann dies Verfärbungen oder Flecken verursachen, und die Oberflächenbehandlung kann beschädigt werden. Achtung: Nach dauerhafter Verwendung des Produkts unter normalen Reinigungsintervallen ist zu erwarten, dass das Produkt seinen Glanz oder seine Farbe verlieren wird. Unabhängig davon kann das Produkt desinfiziert werden.

	Achtung!
	Verwenden Sie keine Schleifmittel enthaltende Reinigungsmittel, z.B. Scheuerschwämme, Stahlwolle, Scheuerpulver. Außer normaler Reinigung eignet sich dieses Produkt für keine Sterilisierung oder Autoklavierung, die die Sicherheit und Funktion des Produkts beeinträchtigen kann.

6. Wartung



Achtung!

Fehlende Einhaltung der periodischen Wartung kann die Funktion und Sicherheit des Produkts beeinträchtigen.

6.1 Periodische Wartung

Komponente	Wartungsarbeit	Wartungsintervall	Wartungsdatum
Geberit Sigma 12 Spülkasten	Entkalkung und/oder Austausch von Komponenten	Jeden 6.-12. Monat je nach Kalkgehalt	

6.2 Wartung von Schläuchen

Wenn nötig, lässt sich die äußere Kappe öffnen, indem Sie den Heber in die obere Position bewegen und die Kappe nach oben schieben. Niemals Wartung des Toilettenhebers während der Bewegung ausführen.

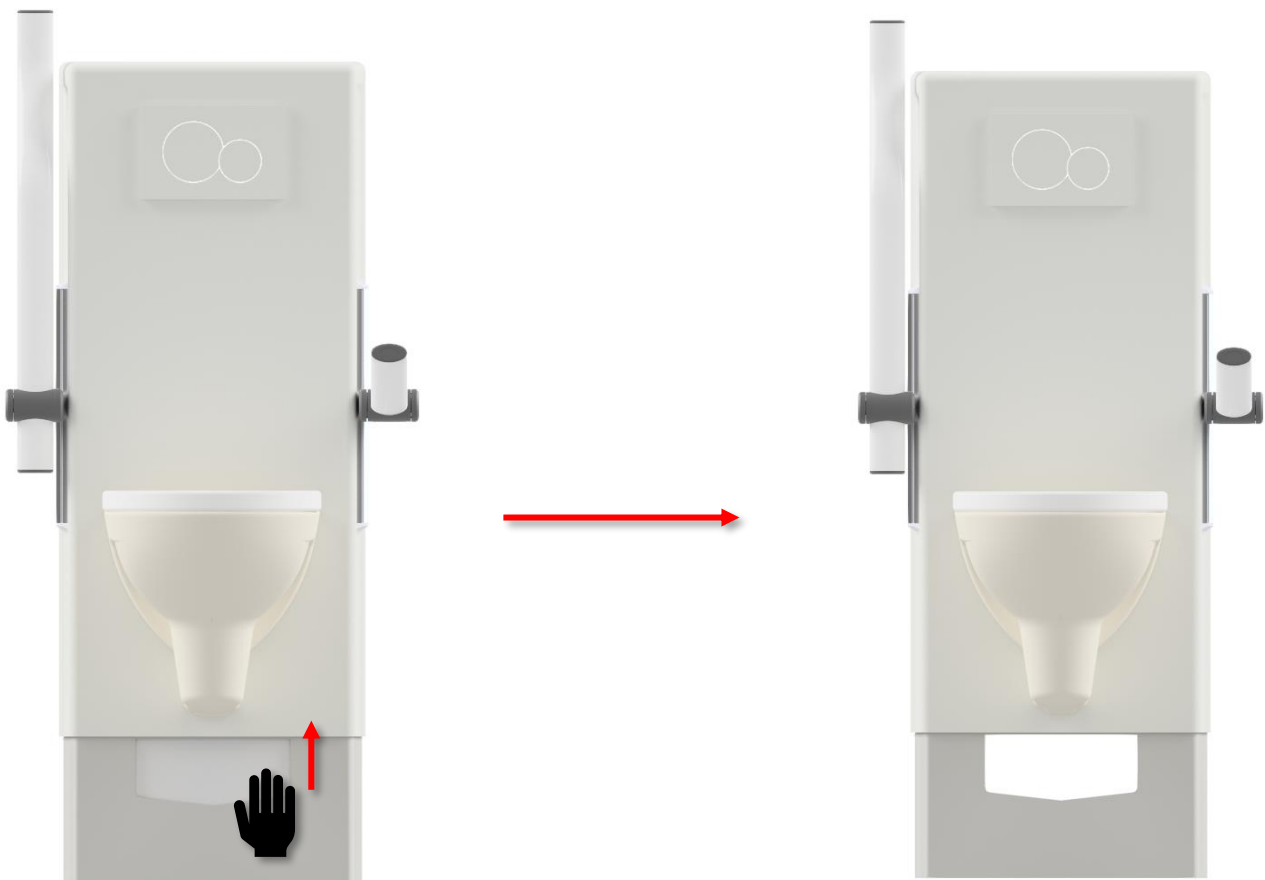

7. Komponentenliste

	<p>Achtung!</p> <p>Ropox stellt die Komponentenliste für außergewöhnliche Wartungs- und Reparaturarbeiten zur Verfügung, die über die in diesem Handbuch beschriebenen hinausgehen. Reparaturen, die über die in diesem Handbuch beschriebenen hinausgehen, dürfen nur von Ropox-Servicepersonal durchgeführt werden.</p>
---	--

8. Rücksicht auf die Umwelt

Das Produkt eignet sich nicht für Entsorgung als kommunale Abfälle. Richtige Demontage, Sortierung und Entsorgung von Komponenten sind von der Handhabung der Abfälle auszuführen.



Komponente	Entsorgung
Rahmen	Stahl
Spülkasten	Harter Kunststoff Polystyren
Kappen	Harter Kunststoff (ABS/PMMA)
Höhenverstellbare Toilettenstützen	Stahl und Aluminium

9. Berichterstattung von Unfällen

Der Hersteller dieses Produkts empfiehlt jeden Unfall mit diesem Produkt, der alle unten beschriebenen Kriterien erfüllt, sowohl der zuständigen Behörde als auch dem Hersteller zu melden.

1. Es gab oder könnte einen Unfall gegeben haben
2. Die medizinische Ausrüstung wird in diesem Fall als beitragender Faktor angesehen, und
3. Der Unfall hat zu einem der folgenden Ergebnisse geführt – oder hätte dazu führen können:
 - Tod – eines Patienten, eines Benutzers oder eines Dritten
 - Eine schwerwiegende Verschlechterung des Gesundheitszustandes eines Patienten, eines Benutzers oder eines Dritten, in Form von:
 - 1. Lebensbedrohlicher Krankheit
 - 2. Dauerhaften Schäden oder Verletzungen
 - 3. Notwendiger medizinischer oder chirurgischer Behandlung zur Verhinderung lebensbedrohlicher Krankheit oder permanenter Verletzung
 - 4. Fetalem Tod, fetalen Schäden oder angeborenen Abnormitäten.