

Ropox Mobilio Duschliege

Benutzerhandbuch



Verbleibt beim Produkt

Inhaltsverzeichnis

1. Symbolerklärung	4
2. Sicherheit	4
2.1 Produktkennzeichnung	6
3. Allgemeine Auskünfte	7
3.1 Produktinformation	7
3.2 Bestimmungsgemäße Verwendung	8
3.3 Geeignete Operatoren	8
3.4 Bekannte Kontraindikationen	9
3.5 Maßzeichnungen	9
4. Gebrauchsanweisungen	10
4.1 Montage des Produkts	10
4.1.1 Montage der Beine	10
4.1.2 Anschluss der Kabel im Schaltkasten	10
4.2 Bedienung des Produkts	11
4.2.1 Heben und Senken des Produkts	11
4.2.2 Aktivierung des Bremssystems	11
4.2.3 Verwendung des Schutzgitters	12
4.2.4 Sicherheit beim Gebrauch	12
4.2.5 Betriebstemperatur	13
4.3 Installation der Batterie	13
4.3.1 Montage der Batterie	13
4.3.2 Anschluss der Batterie	13
4.3.3 Aufladen der Batterie	14
4.3.4 Rückmeldungsanzeige der Batterie	14
4.4 Elektrisches Blockdiagramm	15
5. Reinigung	15
6. Service und Wartung	16
6.1 Periodische Wartung des Schutzgitters	16
6.2 Periodische Aufladung der Batterie	16
6.3 Batteriewechsel	17
6.4 Fehlersuche	17
6.5 Kalibrierung von Hebesäulen	17
7. Rücksicht auf die Umwelt	17
8. Ersatzteile	18
9. Zubehör	19
9.1 Batterie	19
9.2 Zentralbremssystem	20
9.3 Rückenstütze (Nach/Fabrik)	20
9.4 Schutzgitter für Bettgiebel	20
10. Elektromagnetische Kompatibilität	20
10.1 Geeignete Umgebungen	20
10.2 Essenzielle Leistung	21
10.3 Angrenzende und gestapelte Verwendung	21
10.4 Kabel	21

10.5	RF-mobile Ausrüstung	21
10.6	Einhaltung der Emissions- und Immunitätsnorm	21
10.6.1	Emissionsklasse und -Gruppe	21
10.6.2	Immunitätstestebene	22
11.	Reklamation	23

1. Symbolerklärung

Warnung! Indikation einer potenziell gefährlichen Situation. Wenn nicht vermieden, kann diese schwere Verletzungen oder den Tod zur Folge haben.	
Vorsichtig! Indikation einer potenziell gefährlichen Situation, die leichte oder moderate Verletzungen zur Folge haben kann. Das Symbol wird auch zur Warnung vor falscher Verwendung benutzt.	
Achtung! Dieses Symbol macht auf die richtige Anwendung und Handhabung des Produkts aufmerksam.	

2. Sicherheit

	<p>Vor Ingebrauchnahme müssen Sie diese Anleitung durchgelesen und verstanden haben. Diese Anleitung ist immer in der Nähe des Produkts aufzubewahren.</p> <p>Anwendung, Montage und Wartung dieses Produkts sind gemäß dieser Anleitung auszuführen, um gefährliche Situationen zu vermeiden, die zu Personenverletzungen führen können.</p> <p>Das Produkt darf nur gemäß den Anweisungen in dieser Anleitung verwendet werden. Jede Abweichung davon kann Personenverletzungen, gefährliche Situationen und/oder Produktschäden zur Folge haben.</p> <p>Jede Person, die dieses Produkt montiert oder verwendet – entweder als Operator oder Patient – muss die erforderlichen Sicherheitsanweisungen in dieser Anleitung beachten.</p>
---	--



Um Produktschäden zu vermeiden, sind die Anweisungen dieser Anleitung immer zu beachten und befolgen. Nichterfüllung dieser Anweisungen kann die Sicherheit des Produkts beeinträchtigen.

Vor Ingebrauchnahme sicherstellen, dass die Stabilität des Produkts nicht beeinträchtigt ist.

Reparaturen, Demontage, Montage, individuelle Hinzufügungen, Einstellungen oder Änderungen des Produkts dürfen nur gemäß dieser Anleitung und von Ropox qualifiziertem Personal ausgeführt werden. Wenn das Produkt von einem Patienten benutzt wird, dürfen keine Reparaturen oder Wartung ausgeführt werden.

Dieses Produkt darf von Kindern nicht benutzt werden – nur unter Aufsicht eines Erwachsenen, der diese Anleitung gelesen und verstanden hat. Dieses Produkt ist kein Spielzeug.

Wenn das Produkt Fehler oder Schäden aufweist, darf es nicht verwendet werden, bevor eine Reparatur oder ein Austausch durchgeführt worden ist.



Die Informationen dieser Anleitung basieren auf richtiger Montage gemäß der Montageanleitung dieses Produkts.



Ropox übernimmt keine Verantwortung, wenn das Produkt in Abweichung von den Anweisungen in dieser Anleitung und/oder in der Montageanleitung verwendet wurde.

Ropox behält sich das Recht vor, diese Anleitung und Referenzdokumenten jederzeit und ohne Ankündigung zu ändern.

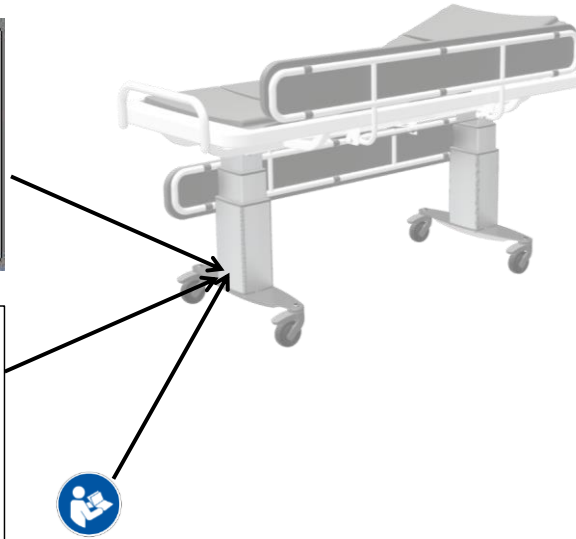
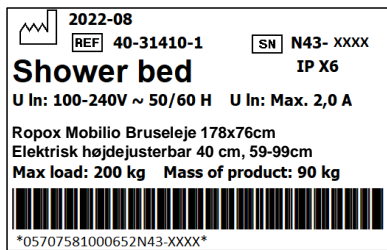
2.1 Produktkennzeichnung



	<p>Dieses Produkt hat eine CE-Kennzeichnung und entspricht:</p> <p>Der europäischen Verordnung über Medizinprodukte (EU) 2017/745</p> <p>In Bezug auf die Richtlinie 2006/42/EG des Europäischen Parlaments und des Rates über Maschinen</p> <p>Der Richtlinie 2011/65/EU des Europäischen Parlaments und des Rates, RoHS</p> <p>Ferner entspricht das Produkt:</p> <p>EU-Richtlinie 93/42/EWG für Medizinprodukte, einschl. Änderungen in der Richtlinie 2007/47/EWG.</p>
	Name und Adresse des Herstellers
	Herstellungsdatum
	Warennummer
	Seriennummer
	Betriebsintervall für elektrisch bediente Geräte. Die Verwendung elektrisch höhenverstellbarer Geräte kann maximal 2 Minuten dauern, gefolgt von einer Pause von 18 Minuten.
	Anwendungsteil des Typs BF. Das Produkt hält die Anforderungen der Norm IEC 60601-1 ein, um vor elektrischem Schlag zu schützen.
	Siehe die Anleitung für wichtige sicherheitsbezogene Informationen, Warnungen und Sicherheitsmaßnahmen.
	Klasse 2, doppelt isolierte elektrische Komponenten
	Darf nicht als unsortierte kommunale Abfälle entsorgt werden. Das Produkt ist zur Entsorgung an eine geeignete Sammelstelle für das Recycling zu bringen.

	Betriebs- und Aufbewahrungstemperatur muss im Bereich von -5 bis 40° C liegen
	Bedienungsanleitung vor Ingebrauchnahme durchlesen

3. Allgemeine Auskünfte

3.1 Produktinformation

Hersteller	Ropox A/S Ringstedgade 221, DK-4700 Naestved +45 55 75 05 00 E-Mail: Info@ropox.com		
Varianten	Warennummer	Modell	Konfiguration
	40-31406-1 40-31410-1 40-31411-1	Mobilio Duschielie 146x76 cm Mobilio Duschielie 178x76 cm Mobilio Duschielie 210x76 cm	Standard abschließbare Räder, 2x Schutzgitter mit Kissen
MDR-Klasse (EU) 2017/745	Klasse I		
Klasse und Art des Anwendungsteils nach 60601-1	Anwendungsteil des Typs BF		
Schutzklasse 60601-1	Klasse II		
Höhenverstellung	59-99 cm		
Betätigungsgeschwindigkeit	18 mm/s		
Max. Benutzergewicht gemäß der Norm ISO 17966:2016	200 kg		
Stromversorgung	100-240 V 50/60 Hz		
I	Max 2.0 A		
Intermittens	2Min ein / 18Min aus		
IP-Schutzart	IPX6		
Verwendungstemperatur	-5° C bis +40° C Transport und Aufbewahrung (mit Batterie) -10° C bis +50° C Transport und Aufbewahrung (ohne Batterie) +5° C bis +40° C Betrieb		
Luftfeuchtigkeit	20-80% (nicht kondensierend)		
Atmosphärischer Druck	700 hPa bis 1060 hPa		
Materialien in Kontakt mit dem Patienten	Wanne Kissen für Schutzgitter Schutzgitter Lamellen	ABS/PMMA co-extrudierte Platte Dahlienstoff Rückseite: 100% Polyester Beschichtung: 100% Polyurethan ISO 10993-10 Nicht allergisch St37 Rohrkonstruktion, pulverlackiert PUR FLEX 200	
Bestimmte Umgebungen	Dieses Produkt darf nur in folgenden Bereichen eingesetzt werden: - Professionelle Gesundheitspflege - Heimpflegeumgebungen <i>Die Einheit eignet sich nicht für den Einsatz in der HF-Chirurgie.</i>		

Zubehör	Batterie BA19 40-30762-2	<p>Spezifikation:</p> <ul style="list-style-type: none"> • Bleisäuretechnologie: Bleisäure • Ausgangsspannung: 24 V DC • Max. Strom: 6 A • Aufladestrom: 300 mA, gesteuert von einem BA19 internen Ladegerät • Kapazität: 1,2 Ah / 28,8 Wh • Gewicht: 1,6 kg <p>Verwendung:</p> <ul style="list-style-type: none"> • Kompatibilität: Batterie-Backup für CO61 Schaltkasten • Verwendungszyklus: 10%, 2 Minuten kontinuierliche Verwendung, gefolgt von einer Pause von 18 Minuten • Aufladung: Durch integriertes Ladegerät • Ladezeit: Etwa 6 Stunden • Aufladen während Aufbewahrung: Batterieaufladung nicht später als 6 Monate nach dem Herstellungsdatum, das auf dem Etikett der Batterie angegeben ist • Betriebstemperatur: +5° C bis +40° C • Aufbewahrungstemperatur: -5° C bis +40° C <p>Die Batterien aufbewahren, so dass sie dem direkten Sonnenlicht nicht ausgesetzt werden</p> <ul style="list-style-type: none"> • Relative Luftfeuchtigkeit: 20% bis 80%, aber nicht kondensierend • Atmosphärischer Druck: 700 bis 1060 hPa • Wartung: Die Zellen der Batterie lassen sich nicht ersetzen.
	Zentralbremssystem 40-30765-2 40-30764-2 40-30766-2	<p>Für L= 146 cm Für L= 178 cm Für L= 210 cm</p>
	Rückenstütze 40-25031-1 40-25032-1	<p>Rückenstütze einschl. 2 Lamellen, nachgeliefert Rückenstütze von der Fabrik montiert und mit der Mobilio Duschieliege bestellt</p>
	Schutzgitter für Bettgiebel 40-25038-9	<p>Für alle Größen</p>

3.2 Bestimmungsgemäße Verwendung

Mobilio ist eine mobile höhenverstellbare Duschieliege zur Pflege und Duschen von Kindern und Erwachsenen von bis zu 200 kg. Die mobile Duschieliege ist für die Verwendung in privaten Wohnungen, Institutionen und Tageseinrichtungen für Personen mit eingeschränkten körperlichen oder psychischen Fähigkeiten oder für ähnliche Institutionen vorgesehen. Die Gestaltung des Produkts bietet dem Pfleger optimale Arbeitsbedingungen an. Die mobile Duschieliege kann sowohl in trockenen als in nassen Räumen eingesetzt werden. Die mobile Duschieliege ist freistehend, mobil und mit Bremsrädern versehen. Die Höhe der Liege lässt sich durch die Handbedieneinheit von 59-99 cm stufenlos verstellen.

3.3 Geeignete Operatoren

Geeignete Operatoren sind Personen, die diese Anleitung gelesen und verstanden haben, ausschließlich von Patienten oder Kindern unter 16 Jahren.

3.4 Bekannte Kontraindikationen

Es gibt keine bekannten Kontraindikationen für dieses Produkt.

3.5 Maßzeichnungen

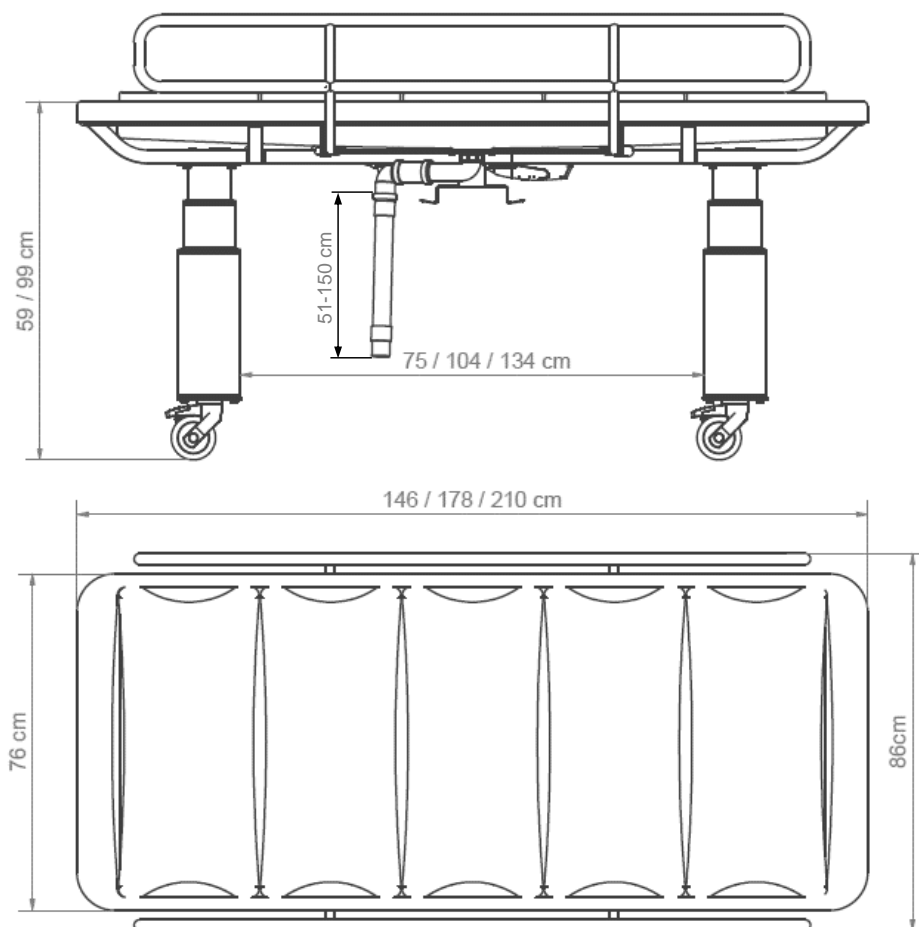

4. Gebrauchsanweisungen

4.1 Montage des Produkts

4.1.1 Montage der Beine

Die Beine mit den 8x mitgelieferten M8 Schrauben montieren. Es empfiehlt sich, die 4 Bolzen über Kreuz anzuziehen.

**Achtung!**

Verschlusscheiben müssen verwendet werden! Jeden Bolzen mit 12Nm anziehen!

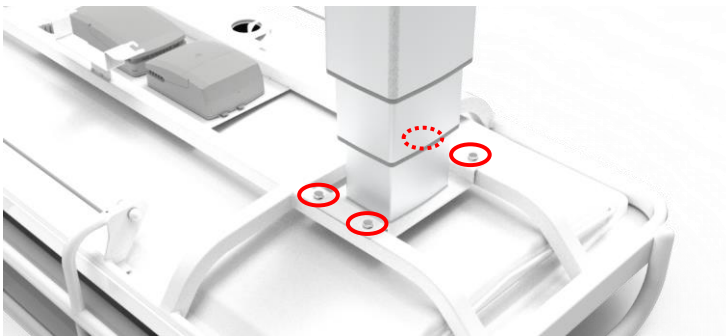

4.1.2 Anschluss der Kabel im Schaltkasten

Die Kabel gemäß der nachstehenden Übersicht anschließen:

A	Motorkabel 1
B	Motorkabel 2
C	Handbedienung
D	Batterie (Zubehör)

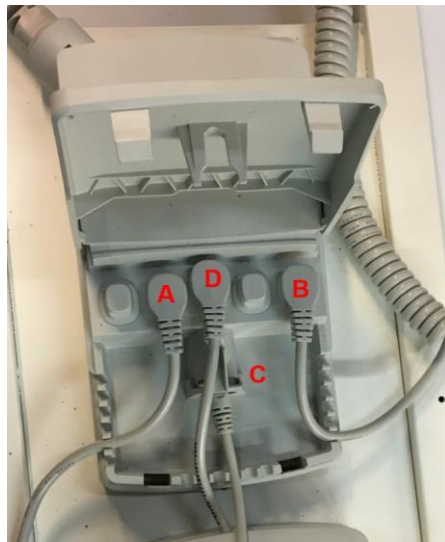
**Achtung!**

Alle Kabel sind mit O-Ringen abgedichtet. Sicherstellen, dass diese ganz eingreifen, indem Sie die Stecker ganz einschieben.

4.2 Bedienung des Produkts

	Warnung! Vor Gebrauch immer dafür sorgen, dass sich das Leitungskabel und Handbedienungskabel ungehindert bewegen können, ohne eingeklemmt zu werden, oder dass das Produkt infolge der Bewegung abgebrochen wird.
---	--

	Vorsichtig! Beim Anschluss an das Stromnetz ist das Produkt zweckmäßig im Verhältnis zum Stecker anzubringen, so dass der Benutzer das Produkt im Notfall abkoppeln kann.
---	---

4.2.1 Heben und Senken des Produkts

Das Produkt lässt sich durch die Handbedieneinheit des Spiralkabels bedienen. Der Aufwärts-Pfeil bewegt das Produkt nach oben, und der Abwärts-Pfeil bewegt das Produkt nach unten.

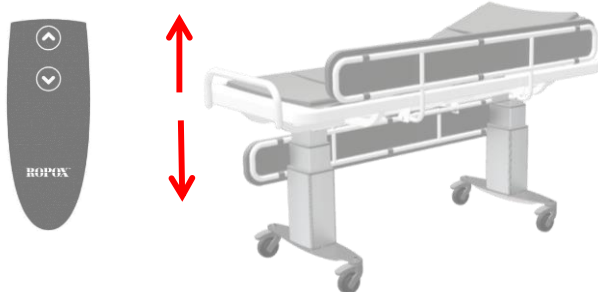

	Warnung! Das Produkt immer anbringen, so dass es sich im ganzen Anwendungsbereich ungehindert bewegen kann, ohne mit Gegenständen zu kollidieren. Abweichungen davon können einen Verlust der Stabilität des Produkts verursachen. Besondere Aufmerksamkeit ist geboten, um sicherzustellen, dass sich keine Kinder oder Erwachsene unter dem Produkt aufhalten, da Klemmgefahr besteht.
---	---

4.2.2 Aktivierung des Bremssystems

Zur Aktivierung der Bremsräder ist die angewiesene Bremsplatte zu treten.

	Vorsichtig! Die abschließbaren Standard-Räder oder das Zentralbremssystem sind immer zu verschließen, bevor ein Patient auf das Produkt angebracht wird. Diese Funktion vor Ingebrauchnahme überprüfen! Das Produkt ist nicht für Patiententransport bestimmt, und die Verwendung des Produkts muss mit allen Rädern verschlossen erfolgen.
---	---

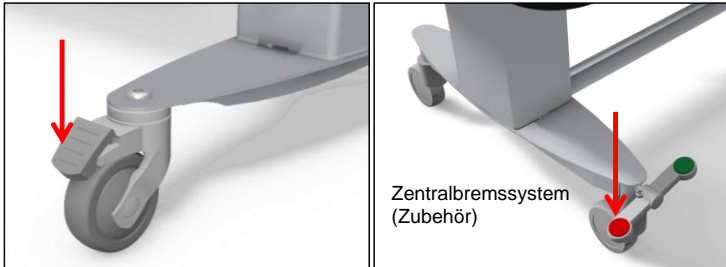

4.2.3 Verwendung des Schutzgitters

Als Standard wird Mobilio Duschieliege mit Schutzgitter geliefert.

Zur Bedienung des Schutzgitters ist das Auslösekabel unter der Tischplatte zu ziehen, so dass der Verschlussmechanismus freigegeben wird. Danach lässt sich das Schutzgitter zur gewünschten Konfiguration drehen.

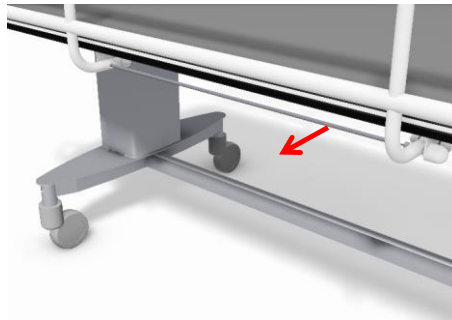

Warnung!

Immer dafür sorgen, dass das Schutzgitter beim Gebrauch sicher in Position verschlossen ist. Das Verschließen lässt sich durch Hin- und Herschütteln des Schutzgitters prüfen, um sicherzustellen, dass der Sicherungsstift ganz eingreift.



Warnung!

Beim Heruntersteigen vom Produkt stellt das Schutzgitter eine Sturzgefahr dar. Beim Heruntersteigen vom Produkt ist die Position des Schutzgitters zu beachten.

4.2.4 Sicherheit beim Gebrauch



Warnung!

Die Lamellen können beim Auftragen von Seife glatt werden, was eine Rutschgefahr für den Patienten darstellt. Sicherstellen, dass der Patient auf der Liege nicht steht, sondern liegt.

Wenn das Produkt zusammen mit einem Patienten verwendet wird, muss das Schutzgitter hochgeklappt sein.

4.2.5 Betriebstemperatur

Das Produkt eine Betriebstemperatur von +5° C bis +40° C erreichen lassen, wenn es in Umgebungen außerhalb dieses Temperaturbereichs aufbewahrt wird.

Aufbewahrungstemperatur	Zeit zum Erreichen der Betriebstemperatur (+5° C oder +40° C) bei einer umgebenden Temperatur von 20° C
-5° C	3 Stunden
+40° C Batterie	0 Stunden
+50° C ohne Batterie	3 Stunden

4.3 Installation der Batterie

Mobilio wird ohne Backup-Batterie geliefert. Diese lässt sich als Zubehör bestellen. Bei der Bestellung einer Batterie ist diese Warennummer anzugeben: **40-30762**



Achtung!

Bei der Installation der Batterie muss folgende Installationsanleitung enthalten werden.

4.3.1 Montage der Batterie

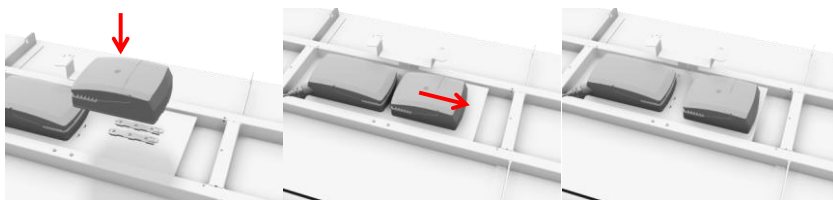

4.3.2 Anschluss der Batterie

- Die Verwendung des Produkts abbrechen
- Das Produkt durch Abbrechen der Verbindung zum Stromnetz ausschalten
- Die Batterie an den Batteriekanal im Schaltkasten anschließen

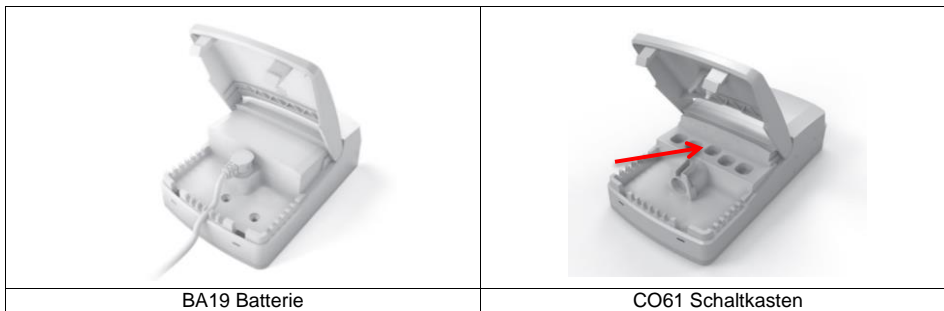

4.3.3 Aufladen der Batterie

Die Batterie wird automatisch durch ein eingebautes Ladegerät geladen, wenn das Produkt mit dem Stromnetz verbunden ist. Eine Vollladung dauert etwa 6 Stunden und wird durch die LED der Batterie angezeigt.



LED	Betriebsanzeige
Dauerhaft gelb	Batterie lädt (Batterie nicht betriebsbereit)
Keine LED leuchtet	Vollgeladen (Batterie betriebsbereit)
Blinkt gelb	Fehler beim Laden

	<p>Achtung!</p> <p>Vor Ingebrauchnahme des Produkts muss die Batterie 24 Stunden laden. Dies wird die Lebensdauer der Batterie verlängern.</p>
---	---

4.3.4 Rückmeldungsanzeige der Batterie

Die Batterie verfügt über einen eingebauten Summer, der dem Benutzer automatisch eine Rückmeldung gibt, wenn die Kapazität niedrig ist. Der Summer ertönt, wenn das Produkt mit der Handbedieneinheit zur Höhenverstellung bedient wird.

	<p>Achtung!</p> <p>Die Batteriekapazität vor Gebrauch prüfen, wenn die Batterie die einzige Stromquelle ist. Dafür sorgen, dass das Produkt in der Reichweite einer Steckdose angebracht wird, um die stetige Funktion des Produkts sicherzustellen, wenn es mit einem Patienten verwendet wird.</p>
---	---

4.4 Elektrisches Blockdiagramm

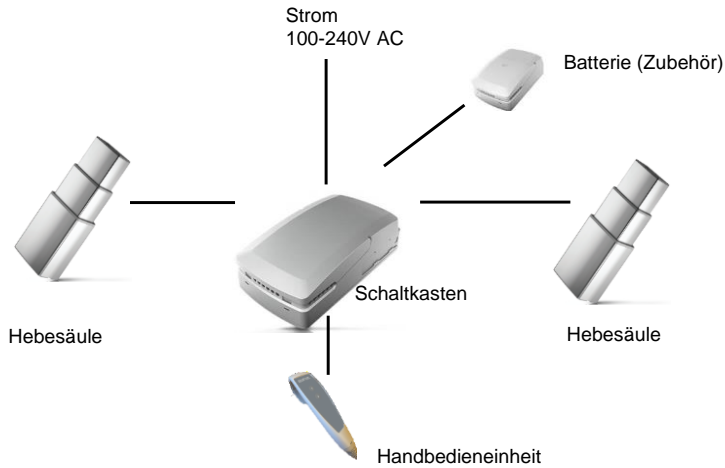

5. Reinigung

Reinigung kann mit lauwarmem Wasser und einem Universalputzmittel/Desinfektionsmittel erfolgen. Verwenden Sie ein ausgewrungenes Tuch oder einen weichen Schwamm zum Abwaschen des Produkts. Das Produkt mit einem Tuch abwischen.

Reinigung von Lamellen

Kalkablagerungen auf Lamellen werden mit einem handelsüblichen Reinigungsmittel für Badezimmer entfernt.



Achtung!

Verwenden Sie keine Schleifmittel enthaltende Reinigungsmittel, z. B. Scheuerschwämme, Stahlwolle, Scheuerpulver.

Außer normaler Reinigung eignet sich dieses Produkt für keine Sterilisierung oder Autoklavierung, die die Sicherheit und Funktion des Produkts beeinträchtigen kann.

Chemische Resistenz

Folgende Chemikalien enthaltende Reinigungsmittel dürfen nicht zur Reinigung oder Desinfektion verwendet werden:

Aceton
Ammoniumcarbonat
Ethylacetat
Ameisensäure
Salzsäure
Isopropanol
Methylacetat
Salpetersäure
Phosphorsäure

Genehmigte Reinigungsmittel

Handelsname	Auflösung
Acticlor plus	1000ppm
S90 sanirens	1-3% Persäure
FUTUR, Alkalische Reinigung	1% Auflösung [pH 9,5]

Desinfektion

	Warnung! Zwischen dem Wechsel von Benutzern das Produkt desinfizieren, um Kreuzkontamination zu vermeiden.
---	--

	Warnung! Das Produkt nicht desinfizieren, wenn es an das Stromnetz angeschlossen ist und/oder von einem Patienten benutzt wird.
---	---

6. Service und Wartung

	Achtung! Fehlende Einhaltung der regelmäßigen Wartung kann die Funktion und Sicherheit des Produkts beeinträchtigen.
---	--

	Achtung! Ropox stellt Teilelisten und Schaltpläne für außergewöhnliche Wartungs- und Reparaturarbeiten zur Verfügung, die über die in diesem Handbuch beschriebenen hinausgehen. Reparaturen, die über die in diesem Handbuch beschriebenen hinausgehen, dürfen nur von Ropox-Wartungspersonal durchgeführt werden.
---	---

6.1 Periodische Wartung des Schutzgitters

Wenn das Produkt feucht oder trocken verwendet wird, besteht eine Gefahr von Austrocknen des Schmiermittels. Außer einer Prüfung der Funktion des Verschlussmechanismus vor jeder Verwendung empfiehlt sich eine periodische Schmierung des Verschlussstiftes jeden 12. Monat mit einem Tropfen säurefreiem Öl.

6.2 Periodische Aufladung der Batterie

Die Batterie ist mindestens jeden 6. Monat zu laden, um Ihre Kapazität aufrechtzuerhalten. Wenn das Produkt unbenutzt bleibt, oder wenn die Batterie abgebrochen ist, kann dies eine Verringerung der Batteriekapazität verursachen. Aufladen der Batterie-Ebene jeden 6. Monat wird ihre Lebensdauer verlängern.

6.3 Batteriewechsel

	<p>Achtung!</p> <p>Batteriewechsel muss mindestens jedes 4. Jahr erfolgen.</p>
---	---

6.4 Fehlersuche

Beobachtung/Problem	Folgendes prüfen/Abhilfe:
Die Mobilio Duschieliege bewegt sich bei Betätigung der Handbedienung nicht auf- oder abwärts.	<ol style="list-style-type: none"> 1. Das Produkt ist an 230V angeschlossen, und der LED-Anzeiger des Schaltkastens leuchtet grün. 2. Motorkabel sind an den Schaltkasten angeschlossen. 3. Handbedieneinheit ist an den Schaltkasten angeschlossen 4. Wenn das Produkt mit einer Batterie verwendet wird, dann überprüfen, ob diese aufgeladen ist. 5. Die Motoren sind nicht heiß oder überlastet und können sich ungehindert bewegen.
Handbedieneinheit defekt Die Hebesäule der Liege läuft nicht parallel	<ol style="list-style-type: none"> 1. Eine neue Handbedieneinheit bestellen 1. Eine "Zurückstellung" ausführen Gleichzeitig die beiden Tasten Aufwärts ▲ und Abwärts ▼ drücken und gedrückt halten, bis der Schaltkasten etwa 10-mal "gepiepst" hat. Danach die Taste Abwärts ▼ drücken, bis beide Säulen den Boden erreicht haben.

6.5 Kalibrierung von Hebesäulen

Die Hebesäulen wurden von der Fabrik verstellt bzw. kalibriert. Ist Kalibrierung zur gleichzeitigen Bewegung nötig, ist die Zurückstellung zu benutzen.

7. Rücksicht auf die Umwelt



Das Produkt eignet sich nicht für Entsorgung als kommunale Abfälle. Richtige Demontage, Sortierung und Entsorgung von Komponenten sind von der Handhabung der Abfälle auszuführen.

Komponente	Empfohlene Entsorgung
Brausewanne	Harter Kunststoff
Lamellen	Weicher Kunststoff
Schutzgitter	Eisen
Rahmen und Räder	Eisen
Schaltkasten	Elektronik
Hebesäulen	Aluminium oder Elektronik
BA19 Batterie	Bleibatterie

8. Ersatzteile

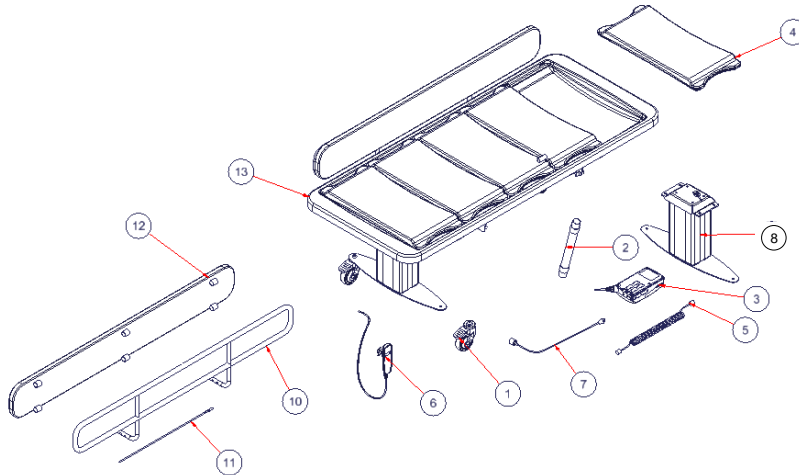

#	Name	Warennummer
1	Bremsräder einschl. Bolzen	40-30200-1
2	Flex. Ablaufschlauch ø40/40 Stutzen	97001159
3	Schaltkasten CO61	97001720
4	Lamellen	40-25030-2
5	Motorkabel	97001724
6	Handbedieneinheit	97001655
7	Netzkabel	97000427
8	Hebesäule	40-31201-1

#	Name	40-31406	40-31410	40-31411
10	Schutzgitter komplett*	40-31196-1	40-31197-1	40-31197-1
11	Einzelteile für Schutzgitter	40-30198-1	40-30199-1	40-30199-1
12	Kissen für Schutzgitter	40-25782-1	40-25783-1	40-25783-1
13	Wanne	40-40090-060	40-40090-061	40-40090-062

*Schutzgitter komplett enthält erforderliche Einzelteile zur Montage

Kommenterede [JG1]: Hvad med nr. 9 – findes det ikke?

Zentralbremssystem (Zubehör)

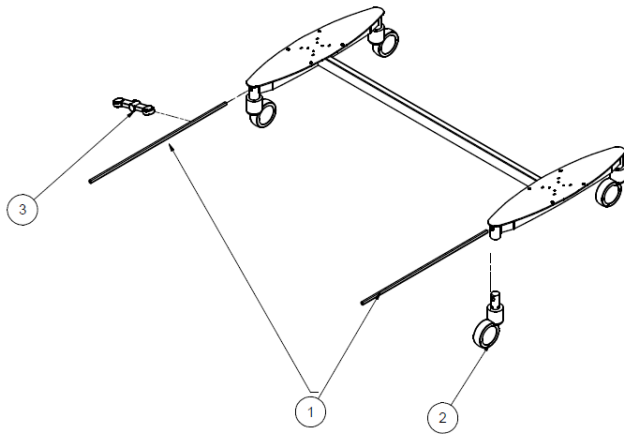

#	Name	Warennummer
1	Achsen für das Zentralbremssystem	40-30190-1
2	Räder m. Zentralbremse Ø100	97003067
3	Verschlusspedal, roter und grüner Knopf	97003068

9. Zubehör

Mehrere Konfigurationsmöglichkeiten sind vorhanden. Solche Optionen werden bestellt und in der Regel bei der ersten Lieferung als montiert geliefert.



Warnung!

Nachinstallation von Ersatzteilen und Zubehör darf nur von qualifiziertem Personal ausgeführt werden.



Vorsichtig!

Nur Ersatzteile und Zubehör verwenden, die für das Produkt vorgesehen sind.

9.1 Batterie

Mobilio kann von einer Backup-Batterie betrieben werden, die entweder gesondert oder als montiert bestellt werden kann. Immer die Anweisungen für korrekten Gebrauch und korrekte Installation beachten, vgl. 4.3. Warennummer: **40-30762**



9.2 Zentralbremssystem



Warennummer	Größe	Anzahl
40-30765-2	L= 146 cm	1
40-30764-2	L= 178 cm	1
40-30766-2	L= 210 cm	1

9.3 Rückenstütze (Nach/Fabrik)

Nachgeliefert, einschl. 2 zusätzlicher Lamellen.
Warennummer: **40-25031**

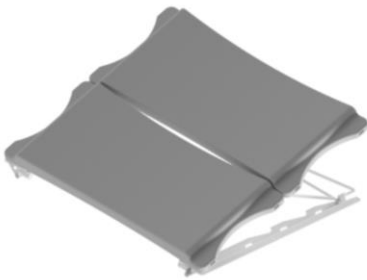

Von der Fabrik montiert.
Warennummer: **40-25032**

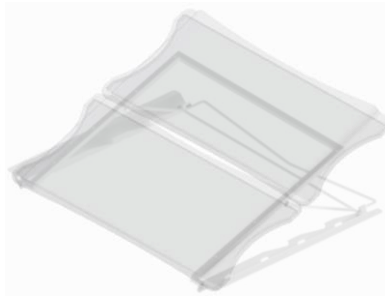

9.4 Schutzgitter für Bettgiebel

Warennummer: **40-25038**



10. Elektromagnetische Kompatibilität

10.1 Geeignete Umgebungen

Das Produkt eignet sich für den Gebrauch in privaten Wohnungen, Institutionen und Tageseinrichtungen für Personen mit körperlichen oder psychischen Behinderungen oder in Krankenhäusern – außer näher aktiver HF-chirurgischer Ausrüstung und RF-abgeschirmten Räumen für ein elektromedizinisches System für magnetische Resonanzbildung, wo die Intensität der elektromagnetischen Störungen hoch ist.

10.2 Essenzielle Leistung

Die Einheit hat keine essenzielle Leistung. Im Fall von Verlust oder Verringerung der Leistung kann der Benutzer immer noch zum und weg vom Produkt kommen.

10.3 Angrenzende und gestapelte Verwendung



Warnung!

Die Verwendung dieser Ausrüstung neben oder gestapelt mit anderen Geräten ist zu vermeiden, da dies falschen Betrieb verursachen kann. Falls solche Verwendung erforderlich ist, sind diese und andere Ausrüstungen/Geräte vor der Verwendung zu beobachten, um ihre normale Funktion zu prüfen.

10.4 Kabel

Kabelkomponente	Länge
Stromkabel	3,2m
Handbedieneinheit	Etwa 5m wenn entfaltet



Warnung!

Die Verwendung von Zubehör, Signalumformern und Kabeln, abgesehen von denen, die vom Hersteller angegeben oder geliefert wurden, kann erhöhte elektromagnetische Emissionen oder reduzierte elektromagnetische Immunität gegen diese Ausrüstung und falschen Betrieb zur Folge haben.

10.5 RF-mobile Ausrüstung



Warnung!

Tragbare RF-Kommunikationsausrüstung (einschl. Peripherieausrüstung wie Antennenkabel, externer Antennen und Handys) muss in einem Abstand von mindestens 30 cm (12 Inches) zu jedem Teil des Produkts gehalten werden, einschl. vom Hersteller angegebener Kabel. Sonst kann dies eine Verringerung der Leistung dieser Ausrüstung verursachen.

10.6 Einhaltung der Emissions- und Immunitätsnorm

Das Produkt ist geprüft und mit der Norm EMC gemäß EN60601-1-2: 2015 für Punkt 7 und Punkt 8 verträglich gefunden. Die Dokumentation ist geprüft worden und stimmt mit der Norm EN60601-1-2: 2015 für Punkt 5 überein.

10.6.1 Emissionsklasse und -Gruppe

Phänomen	Testmethode	Klasse	Gruppe
Conducted RF emissions	EN 55011	Class B	Group 1
Radiated RF emissions	EN 55011	Class B	Group 1
Harmonic current emissions	EN 61000-3-2	Class A	-
Voltage changes, voltage fluctuations and flicker emissions	EN 61000-3-3	-	-

10.6.2 Immunitätstestebene

Phänomen	Testmethode	Immunitätstestebene
Electrostatic discharge immunity	EN 61000-4-2	+/- 8 kV contact +/- 2, 4, 8, 15 kV air
Electrostatic discharge immunity – I/O SIO/SOP ports	EN 61000-4-2	+/- 8 kV contact, +/- 2, 4, 8, 15 kV air Connectors shall be tested. Do not test pins, as they cannot be contacted or touched, under conditions of intended use.
Radiated RF electromagnetic field immunity	EN 61000-4-3	10 V/m 80 MHz to 800 MHz 20 V/m 800 MHz to 2.5 GHz 10 V/m 2.5 GHz to 2.7 GHz 80 % AM 1 kHz
Immunity to proximity fields from RF wireless communication equipment	EN 61000-4-3	385 MHz, 27 V/m, 18 Hz PM (50 % duty cycle square wave) 450 MHz, 28 V/m, FM +/- 5 kHz dev., 1 kHz sine 710 MHz, 9 V/m, 217 Hz PM (50 % duty cycle square wave) 745 MHz, 9 V/m, 217 Hz PM (50 % duty cycle square wave) 780 MHz, 9 V/m, 217 Hz PM (50 % duty cycle square wave) 810 MHz, 28 V/m, 18 Hz PM (50 % duty cycle square wave) 870 MHz, 28 V/m, 18 Hz PM (50 % duty cycle square wave) 930 MHz, 28 V/m, 18 Hz PM (50 % duty cycle square wave) 1720 MHz, 28/ V/m, 217 Hz PM (50 % duty cycle square wave) 1845 MHz, 28 V/m, 217 Hz PM (50 % duty cycle square wave) 1970 MHz, 28 V/m, 217 Hz PM (50 % duty cycle square wave) 2450 MHz, 28 V/m, 217 Hz PM (50 % duty cycle square wave) 5240 MHz, 9 V/m, 217 Hz PM (50 % duty cycle square wave) 5500 MHz, 9 V/m, 217 Hz PM (50 % duty cycle square wave) 5785 MHz, 9 V/m, 217 Hz PM (50 % duty cycle square wave)
Electrical fast transient/burst immunity – AC power ports	EN 61000-4-4	+/- 2 kV 100 kHz repetition frequency
Electrical fast transient/burst immunity – I/O SIO/SOP ports	EN 61000-4-4	+/- 1 kV 100 kHz repetition frequency
Surge immunity – AC power ports	EN 61000-4-5	Line-to-line: +/- 0.5, 1 kV line to line Line-to-ground: Not applicable, the device is a Class II device
Immunity to conducted disturbances induced by RF fields – AC power ports	EN 61000-4-6	3 V (6 V in ISM bands and amateur radio bands) 0.15-80 MHz 80 % AM 1 kHz
Immunity to conducted disturbances induced by RF fields – I/O SIO/SOP ports	EN 61000-4-6	3 V (6 V in ISM bands and amateur radio bands) 0.15-80 MHz 80 % AM 1 kHz
Power frequency magnetic field immunity	EN 61000-4-8	30 A/m 50 Hz and 60 Hz Test as tabletop equipment, for at least 1 minute in each direction
Voltage dips, short interruptions and voltage variations immunity	EN 61000-4-11	0 % U _T ; 0.5 cycle at 0°, 45°, 90°, 135°, 180°, 225°, 270° and 315° 0 % U _T ; 1 cycle at 0° 70 % U _T ; 10 cycles at 0° 0 % U _T ; 250 cycles at 0°
a) The ISM (industrial, scientific and medical) bands between 0.15 MHz and 80 MHz are 6.765 MHz to 6.795 MHz; 13.553 MHz to 13.567 MHz; 26.957 MHz to 27.283 MHz; and 40.66 MHz to 40.70 MHz. The amateur radio bands between 0.15 MHz and 80 MHz are 1.8 MHz to 2.0 MHz. 3.5 MHz to 4.0 MHz. 5.3 MHz to 5.4 MHz. 7 MHz to 7.3 MHz. 10.1 MHz to 10.15 MHz. 14 MHz to 14.2 MHz. 18.07 MHz to 18.17 MHz. 21.0 MHz to 21.4 MHz. 24.89 MHz to 24.99 MHz. 28.0 MHz to 29.7 MHz and 50.0 MHz to 54.0 MHz.		

11. Reklamation

Siehe Allgemeine Verkaufs- und Lieferbedingungen auf www.ropox.dk



ROPOX A/S

Ringstedgade 221
DK – 4700 Næstved
Tel.: +45 55 75 05 00
E-mail: info@ropox.dk
www.ropox.dk